

Gebe®

Bruksanvisning
Bruksanvisning

Strømaggregat
PM 2500 GL

Elverk
PM 5500 GL



Art.no. 570730
Art.no. 570736

INNHOLD

2. Sikkerhetsinformasjon
3. Identifisering av komponenter
4. Sjekk før bruk
4. Oppstart av aggregatet
4. Bruk av aggregatet
6. Stopp av aggregatet
6. Vedlikehold
8. Lagring
9. Typisk feil
10. Tekniske spesifikasjoner og data
- 20/21. Koblingskjema

SIKKERHETSINFORMASJON

For sikker og pålitelig bruk av dette aggregatet, vennligst følg disse instruksene.

- | | |
|--|---|
| <p>1-1 Bruk aggregatet på et godt ventilert sted, da eksosen inneholder giftig karbonmonoksid. Må ikke brukes uten ventilasjon! (Se fig. 1)</p> <p>1-2 Må ikke brukes under fuktige forhold (Se fig. 2)</p> <p>1-3 Må ikke kobles til strømnettet uten veiledning. (Se fig. 3)</p> <p>1-4 Aggregatet må holder minst en meter unna brennbart materiale. (Se fig. 4)</p> <p>1-5 Det må ikke røykes eller lages gnister under fylling av bensin. (Se fig. 5)</p> | <p>1-6 Stopp aggregatet før du fyller bensin. (Se fig. 6)</p> <p>1-7 Fyll ikke på for mye bensin. Hvis det renner over, tørk bort bensinsøl før aggregatet startes på ny. (Se fig. 7)</p> <p>1-8 Pass på at aggregatet står på en jevn overflate når det brukes.</p> <p>1-9 Hold barn og kjæledyr unna aggregatet når det er igang.</p> <p>1-10 For å unngå skader må ikke lyddempere eller andre svært varme deler berøres mens aggregatet går eller nettopp er stoppet.</p> |
|--|---|



Fig.1

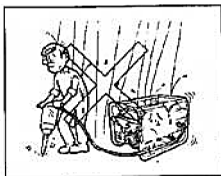

Fig.2

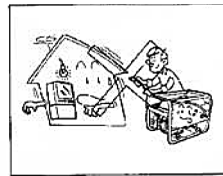

Fig.3

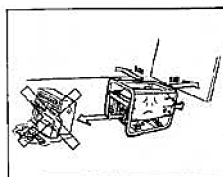

Fig.4



Fig.5

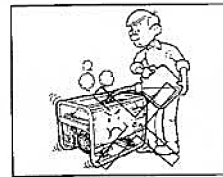
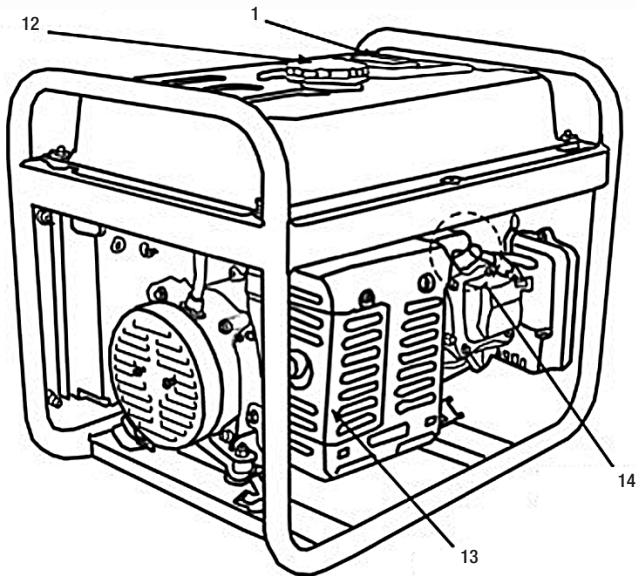
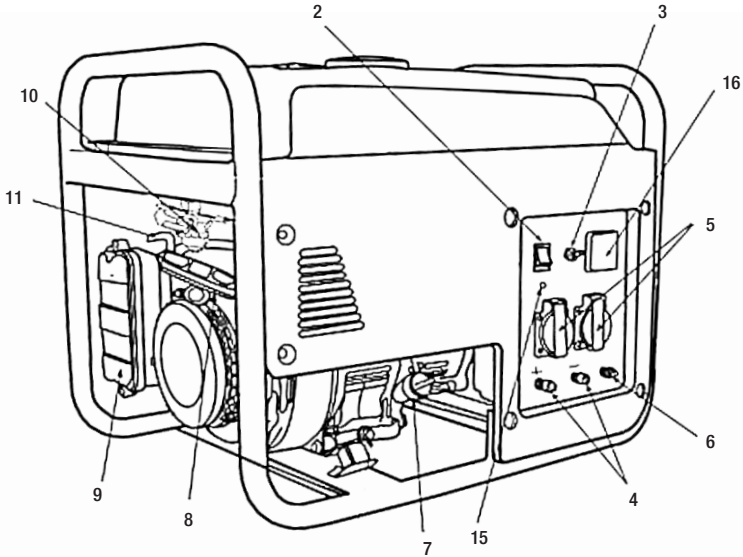

Fig.6



Fig.7

IDENTIFISERING AV KOMPONENTER



- 1. Bensintank
- 2. Motorbryter
- 3. Vekselstrømbryter
- 4. Likestrømterminal 12 volt
- 5. Strømuttak 230 volt
- 6. Jordingsterminal
- 7. Ojelokk
- 8. Starthåndtak

- 9. Luftfiler
- 10. Bensinkran
- 11. Chokehendel
- 12. Bensinlokk
- 13. Eksospotte
- 14. Tennplugghetta
- 15. Ojelampe
- 16. Voltmeter

SJEKK FØR BRUK

Pass på at du sjekker følgende før du starter aggregatet.

3-1 Sjekk om aggregatet står på en jevn overflate

3-2 Sjekk oljenivået

1. Ta av oljelokket og tørk av av oljemåleren med en ren klut. (Se fig.)
2. Sett på oljelokket uten å skru det på plass.
3. Hvis oljenivået ligger under laveste nivå, fyll til høyeste nivå.
4. Skru igjen oljelokket.

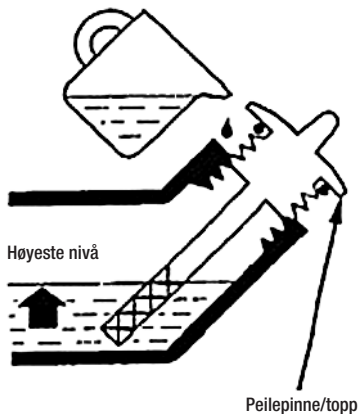

3-3 Sjekk bensinnivå.

1. Skru av bensinlokket. (se fig.)
2. Sjekk bensinnivået, fyll på mer hvis det er for lavt.
3. Fyll opp til kanten av bensinfilteret.
4. Skru fast bensinlokket.

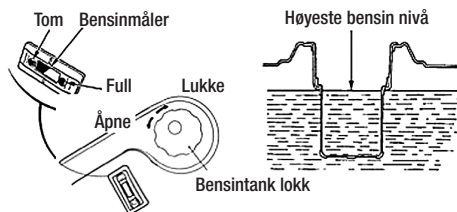

3-4 Sjekk luftfilter

1. Ta løs klipsen og løft av luftfilterkassen.
2. Rengjør luftfilteret med såpevann.
3. Sett på plass luftfilteret.

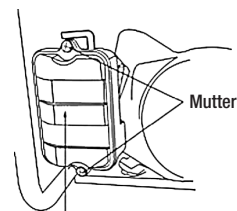

Luftfilter deksel

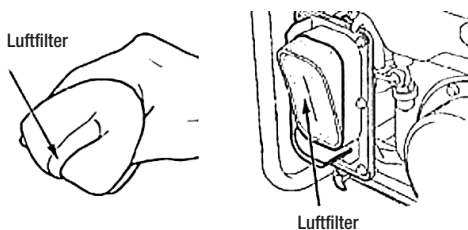

Luftfilter

OPPSTART AV STRØMAGGREGATET

1. Koble belastning fra vekselstrøm-mottaker og skru av vekselstrømbryter.
2. Still drivstofføljeventil i ON-posisjon.
3. Sett choke-håndtaket i CHOKE-posisjon.
4. Vri tenningsbryter over til ON-posisjon.
5. Trekk forsiktig i starthåndtaket til du merker motstand, og rykk deretter kraftig.
6. Når motoren er varm, sett choke- håndtaket i OFF-posisjon.

BRUK AV STRØMAGGREGATET

5-1. For å holde strømaggregatet ditt i best mulig stand mekanisk og elektrisk, vennligst følg disse instruksene.

1. Pass på at jordingsterminalen på aggregatet blir jordet for å hindre jordfeil.
2. Sjekk om utgående vekselstrømspenning og -frekvens tilfredsstillende tekniske spesifikasjonene.
3. Hvis aggregatet skal tilkobles flere forbrukere, tilkobles forbruker med høyest startstrøm først.
4. Hvis aggregatet skal tilkobles det vanlige strømmettet, må dette kun gjøres av en fagkyndig.

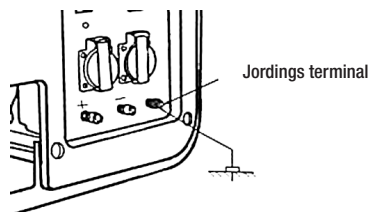

5-2. Bruk av vekselstrøm

1. Start strømaggregatet

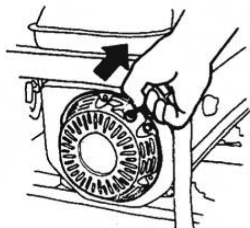



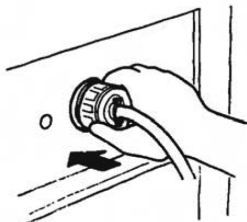

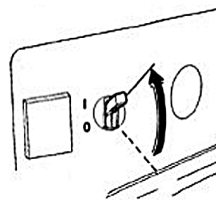

2. Koble til belastning



3. Skru på vekselstrømbryter

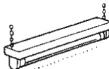
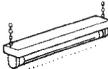

5-3. Elektriske apparat, og spesielt motordrevet utstyr, vil produsere svært kraftig effekt når de starter. Tabellen under er for referanse når slikt utstyr skal kobles til aggregatet.

Type	Effektforbruk(W)		Typisk anvendelse	Eksempel		
	Start	Kontinuerlig		Anvendelse	Start	Kontinuerlig
Glødetråds-lampe varmeovn	X1	X1	 Glødetrådslampe  TV	 Glødetrådslampe 100W	100VA (W)	100VA (W)
Lysarmatur	X2	X1,5	 Lysarmatur	 Lysarmatur	80VA (W)	60VA (W)
El-motorer	X3-5	X2	 Kjøleskap  Elektrisk vifte	 Kjøleskap	450-750VA (W)	300VA (W)

STOPP AV STRØMAGGREGATET

6-1 Skru av vekselstrømbryteren

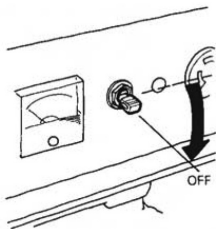

6-2 Skru av motorbryteren

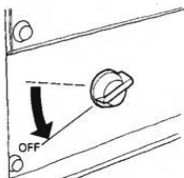

6-3 Steng bensinkranen

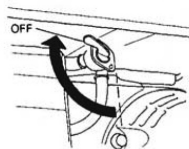
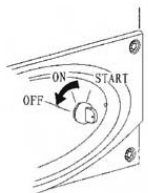

Merk: Hvis du må stoppe motoren i et nødstilfelle, skru motorbryteren til "OFF".

VEDLIKEHOLD

Jevnlig inspeksjon og vedlikehold er svært viktig for å holde strømaggregatet i best mulig stand. Pass på å slå av strømaggregatet før vedlikehold gjennomføres. Hvis det imidlertid er nødvendig å la den gå, må stedet der den brukes være godt ventilert, siden eksosen inneholder giftig karbonmonoksid.

Punkt		Vedlikeholdsplan		Hver gang	Første måned / 20 timer	Hver 3. måned / 50 timer	Hver 6. måned / 100 timer	Hvert år / 300 timer
		Sjekk	Bytt					
Motorolje	Sjekk	○						
	Bytt		○				○	
Luftrenser	Sjekk	○						
	Rengjør					○ (1)		
Drivstoff-silekopp	Rengjør						○	
Tennplugg	Rengjør & juster						○	
Ventilåpning	Rengjør & juster							○(2)
Bensintank Oljerør	Sjekk	Hvert 2. år. Bytt om nødvendig						(2)

Merk:

1. Vedlikehold oftere hvis strømaggregatet brukes på et svært skittent sted.
2. Disse punktene må bare utføres med assistanse av forhandler.

7-1 Bytte av motorolje

1. Åpne oljelokket.
2. Skru løs tømmeplugg for å tappe ut motorolje.
3. Skru på plass tømmeplugg.
4. Fyll på ny motorolje til øvre grense på oljemåleren.
5. Sett på plass oljelokket.

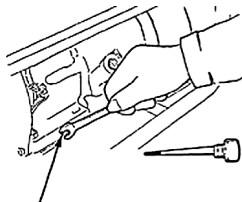

Oljeplugg

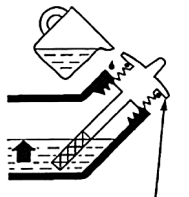

Peilepinne/topp

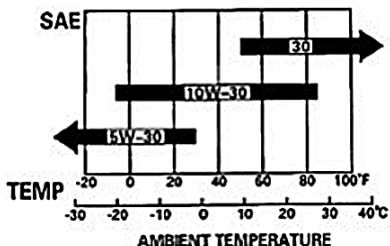

Anbefalt motorolje: Motorolje for 4-taktsbensinmotor SE, SF-motorolje (API-klassifisering) eller SAE10W-30 motorolje (tilsvarer SG.)

Bruk SAE10W-30 motorolje hvis temperatur er under 10°C.

Bruk SE, SF-motorolje (API-klassifisering) eller SAE5W-30 motorolje (tilsvarer SG) ved temperaturer som er lavere enn -15°C.

7-2 Luffilter (se 3-4)

7-3 Tennplugg

1. Ta løs tennpluggetten.
2. Ta løs tennpluggen.

Tennplugg pipe

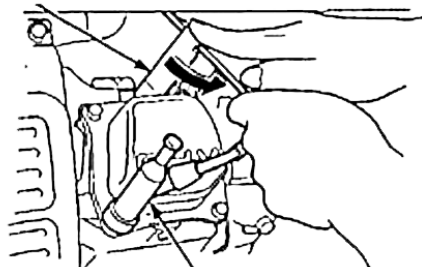

Tennplugg hette

3. Rengjør karbonet.
4. Test åpningen på tennpluggen.
5. Sett på plass tennpluggen og tennpluggetten.

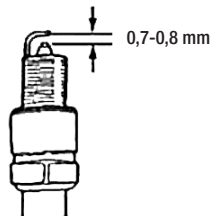

7-4 Vedlikehold av drivstoff-filter

1. Sett bensinkranen i OFF-posisjon og ta løs drivstoff-silekopen.
- Ta løs drivstoff-filteret
2. Rengjør silekopen grundig.
3. Sett silekopen på plass med ny gummipakning og stram godt.

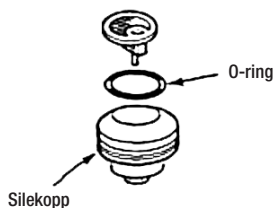
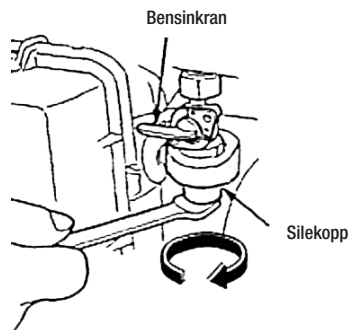

LAGRING

1. Skru av tømmepluggen og tapp ut bensinen fra forgassereren.

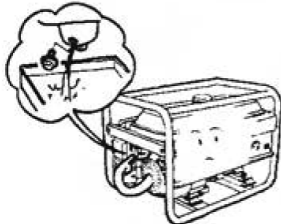

2. Skru av oljelokket og tømme-pluggen, og tapp ut motoroljen.

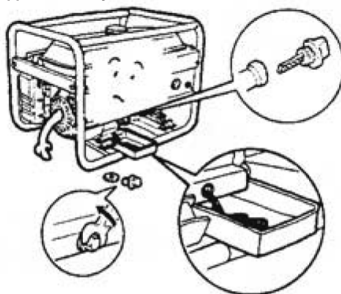

3. Sett på plass tømme-pluggen.

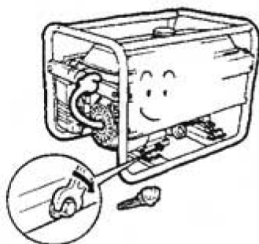

4. Fyll på olje til øvre grense på oljemåleren.

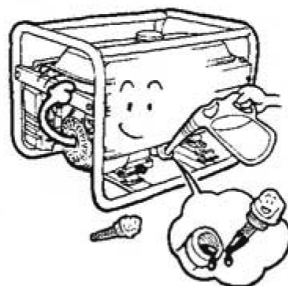

5. Trekk forsiktig i starthåndtaket til du merker motstand.

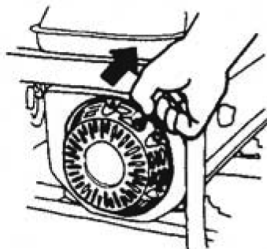

TYPISKE FEIL

1. Strømaggregatet starter ikke.

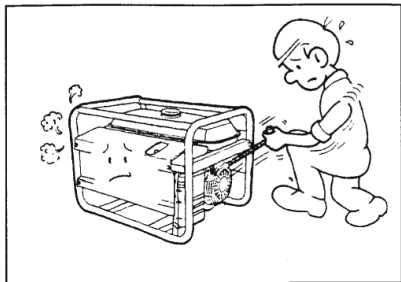

2. Står motorbryteren på OFF?

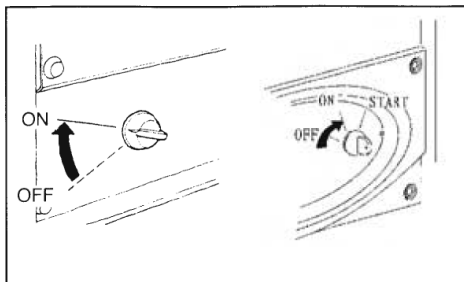

3. Sjekk motoroljenivå.

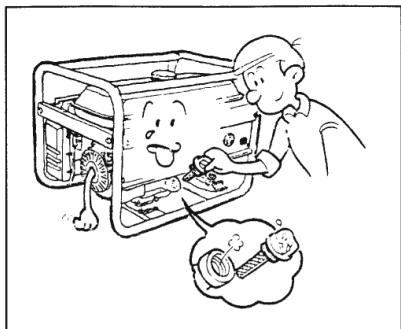

4. Sjekk drivstoffoljenivå.



5. Ta løs tennpluggen.

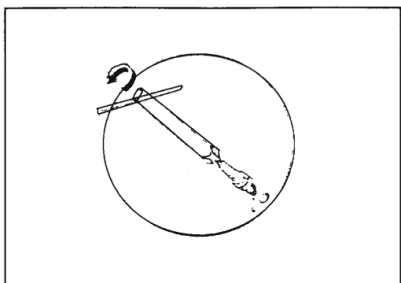

6. Sjekk tennpluggen.

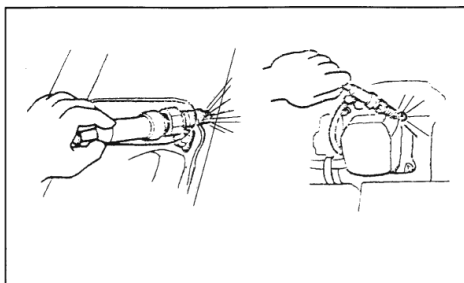

TEKNISKE SPESIFIKASJONER OG DATA

	PM 2500 GL	PM 5500 GL
Objekt	G200F	G390F
Modell	G200F	G390F
Type	1-sylinder, luftavkjølt, 4-takt	
Slagvolum (cc)	196	389
Effekt (hk/3600 o/min.)	6.5	13
Tenningsystem	T.C.I	
Bensintank (L)	18	25
Bensinforbruk (g/ps.h)	395	374
Kontinuerlig drift (t)	16	9
Motoroljekapasitet (cc)	600	1100
Støy (7 meters avstand) (dB)	65	74
Likestrøm (V)	12 (DC)	12 (DC)
Likestrøm (A)	8.3	8.33
Faktor (cos)	1	1
Nominell frekvens (Hz)	50/60	50/60
Nominell spenning (V)	110/230/240	110/230/240
Nominell effekt (KVA)	2	5
Maksimal effekt (KVA)	2.2	5.5
Lengde (mm)	580	675
Vidde (mm)	430	540
Høyde (mm)	477	535
Netto vekt (kg)	45	86

INNHOLD

- 11. Säkerhetsinformation
- 12. Identifiering av komponenter
- 13. Check innan användning
- 13. Uppstart av elverket
- 13. Användning av elverket
- 15. Stopp av elverket
- 15. Unnerhåll
- 17. Lagring
- 18. Typiska fel
- 19. Tekniska specifikationer och data
- 20/21. Kopplingsschema

SÄKERHETSINFORMATION

För säker och pålitlig användning av denna generatoren, var vänlig och följ dessa instruktioner.

- 1-1 Använd elverket på ett väl ventilerad ställe, då eksosen innehåller giftig karbonmonoxid. Måste ej användas utan ventilation! (se fig.1)
- 1-2 Måste ej användas under fuktiga förhållanden. (se fig.2)
- 1-3 Måste ej kopplas till strömnätet utan vägledning. (se fig.3)
- 1-4 Elverket måste hållas åtminstone en meter undan brännbart material. (se fig.4)
- 1-5 Det måste ej rökas eller lagas gnistar under fyllning av bensin. (se fig.5)
- 1-6 Stoppa elverket innan du fyller bensin. (se fig.6)
- 1-7 Fylla inte på för mycket bensin. Om det rinner över, torka bort bensinspill innan elverket startes om igen. (se fig.7)
- 1-8 Se till att elverket står på en plan och stadig yta under användning.
- 1-9 Håll barn och kaledjur undan elverket när det kör.
- 1-10 För att undvika skador måste inte dämparen eller andra oerhört varma delar röras medan elverket kör eller just har stannat.



Fig.1

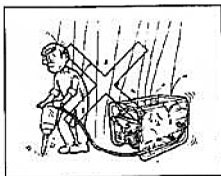

Fig.2



Fig.3

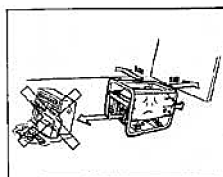

Fig.4



Fig.5

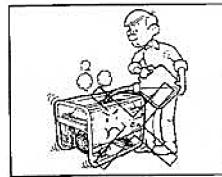
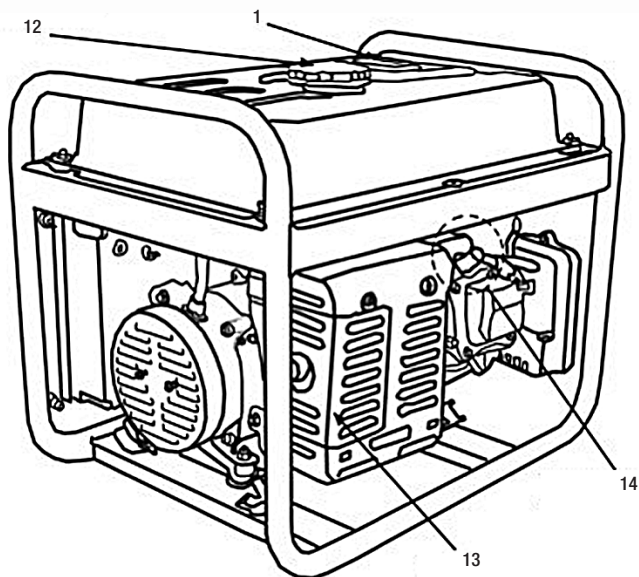
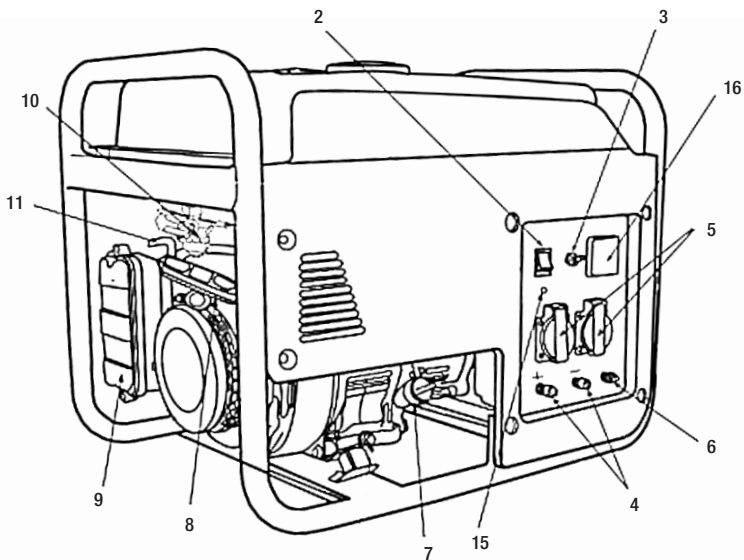

Fig.6



Fig.7

IDENTIFISERING AV KOMPONENTER



- 1. Bensintank
- 2. Motorbrytare
- 3. Växelströms brytare
- 4. Uttag 12 volt
- 5. Växelströms-mottagare
- 6. Jordingsterminal
- 7. Ojjelock
- 8. Starthandtag

- 9. Luftfilter
- 10. Bensinkran
- 11. Chokespak
- 12. Bensinlock
- 13. Eksospotta
- 14. Tändplugg
- 15. Ojjelampa
- 16. Voltmeter

CHECK INNAN ANVÄNDNING

Se till att du checkar följande innan du startar elverket.

3-1 Check om elverket står på en plan yta

3-2 Check oljenivån

1. Tag av oljelocket och torka av oljemätaren med en ren trasa. (se fig.)
2. Sätt tillbaks oljelocket utan att skruva åt det.
3. Om oljenivån ligger under lågaste nivå, fyll upp till högsta nivå.
4. Skruva åt oljelocket.

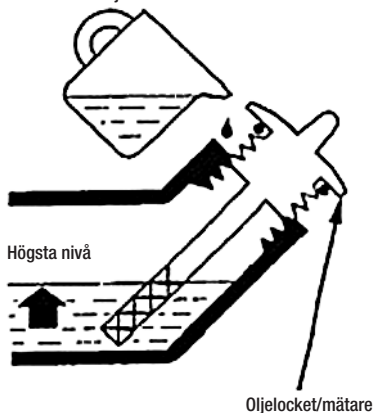

3-3 Check bensin-nivån.

1. Skruva loss bensinlocket. (se fig.)
2. Check bensin-nivån, fyll på mera om det är lågt.
3. Fyll upp till kanten på bensinfiltrret.
4. Skruva åt bensinlocket.

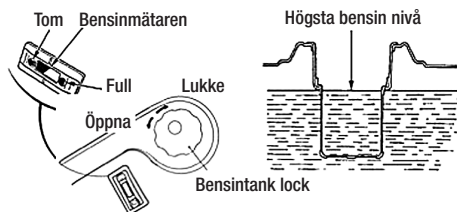

3-4 Check luftfilter

1. Ta loss klipsen och lyfta bort luftfilterlådan.
2. Rengör luftfiltret med tvålvtvätt.
3. Sätt tillbaks luftfiltret.

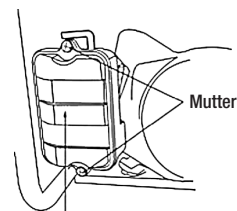

Luftfilter deksel

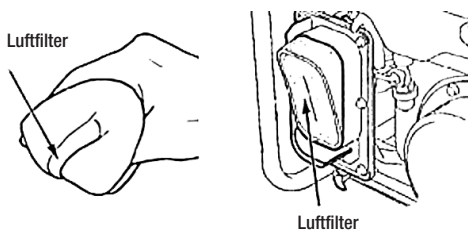

Luftfilter

UPPSTART AV ELVERKET

1. Koppla från belastning på växelströms-mottagare. Skruva loss växelströmsbrytare.
2. Ställ drivstoffoljeventiln i ON-position.
3. Ställ choke-spaken till CHOKE-position.
4. Vrid tändningsbrytare till ON-position.
5. Drag försiktigt i starthandtaget till du märker motstånd, och ge därefter kraftigt ryck.
6. När motorn är varm, ställ choke-handtaget i OFF-position.

ANVÄNDNING AV ELVERKET

5-1 För att hålla ditt elverk i bäst möjliga kondition mekaniskt och elektriskt, se till att du följer dessa instruktioner.

1. Se till att jordningsterminalen på elverket bliver jordad för att förhindra jordfel. När det gäller typ C, kan jordning utföras från jordningstapphållet du finner på fram- eller baksidan av motorskyddet.
2. Check om utgående växelströmsspänning och -frekvens tillfredsställer dom tekniska specifikationerna.
3. Om elverket skall tillkopplas fler användare, tillkopplas användare med högst startström först.
4. Om elverket skall tillkopplas det vanliga strömnätet, måste detta endast göras av en fagkunnig.

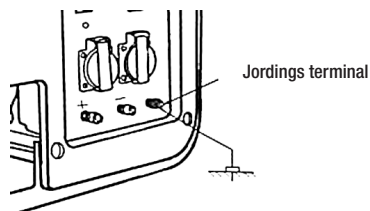

5-2. Användning av växelström

1. Starta elverket

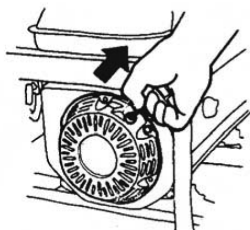



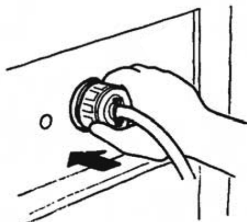

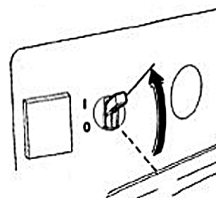

2. Koppla till belastning



3. Skruva på huvudsäkring 230 volt

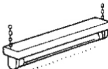

5-3 Elektriska apparat, och särskild motordrivet utstyr, genererar mycket stark effekt när dom startar. Tabellen under är för referans när sådant utstyr skall tillkopplas elverket.

Typ	Effektförbruk(W)		Typisk användning	Exempel		
	Start	Kontinuerlig		Användning	Start	Kontinuerlig
Glödtråds-lampa Värmeugn	X1	X1	 Glödtrådslampa  TV	 Glödtrådslampa 100W	100VA (W)	100VA (W)
Ljusarmatur	X2	X1,5	 Ljusarmatur	 Ljusarmatur	80VA (W)	60VA (W)
El-motorer	X3-5	X2	 Kylskåp  Elektrisk fläkt	 Kylskåp	450-750VA (W)	300VA (W)

STOPP AV ELVERKET

6-1 Skruva av växelströmsbrytaren

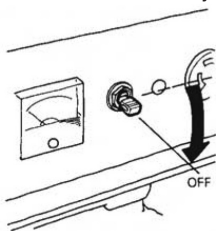

6-2 Skruva av motorbrytaren

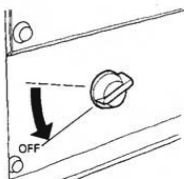

6-3 Stäng av bensinkranen

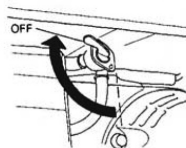
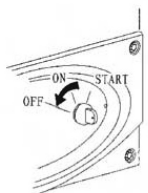

Märk: Om du måste stoppa motorn i nödsfall, ställ motorbrytaren till "OFF"

UNNERHÅLL

Regelbunden inspektion och underhåll är mycket viktigt för att hålla elverket i bäst möjlig stånd. Se till att slå av elverket innan underhåll skall genomföras. Om det emellertid är nödvändigt att hålla den i gång, måste det ställe der den används vara godt ventilerad, sedan eksosen innehåller giftigt karbonmonoxid.

Punkt	Underhållsplan	Varje gång	Första månad / 20 t	Varje 3. månad / 50 t	Varje 6. månad / 100 t	Varje år / 300 t
Motorolja	Check	○				
	Byt		○		○	
Luftrenare	Check	○				
	Rengör			○(1)		
Drivstoff-silkkopp	Rengör				○	
Tändplugg	Rengör & justera				○	
Ventilöppning	Rengör & justera					○(2)
Bensintank Oljerör	Check Rengör	Varje 2. år. Byt om nödvändig.				

Märk:

1. Underhåll oftare om elverket används på ett mycket smutsigt ställe.
2. Dessa punkter måste endast utföras med assistans från förhandlare.

7-1 Byte av motorolja

1. Öppna oljelocket.
2. Skruva loss tömpluggen för att tappa ut motorolja.
3. Skruva på plats tömplugg.
4. Fyll på ny motorolja till övre gräns på oljemätaren.
5. Sätt på plats oljelocket.

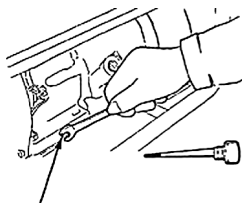

Tömplugg

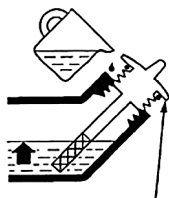

Oljelock/mätare

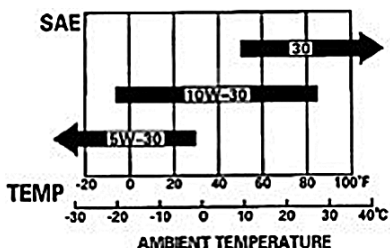

Rekommenderad motorolja: Motorolja för 4-takts bensinmotor SE, SF-motorolja (API-klassifering) eller SAE10W-30 motorolja (motsvarar SG.) Använd SAE10W-30 motorolja om temperaturen är under 10°C. Använd SE, SF-motorolja (API-klassifering) eller SAE5W-30 motorolja (tilsvarear SG) vid temperaturer som är lägre än -15°C.

7-2 Luftfilter (se 3-4)

7-3 Tändplugg

1. Ta loss tändpluggluvan.
2. Ta loss tändpluggen.
3. Rengör karbonet.

Tändplugg pipe

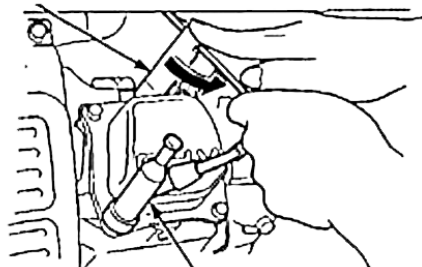

Tändpluggluvan

4. Testa öppningen på tändpluggen.
5. Sätt tillbaka tändpluggen och tändpluggluvan.

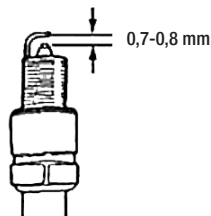

7-4 Underhåll av drivstoff-filter

1. Sätt bensinkranen i OFF-position och ta loss drivstoff-avsilningskoppen.
2. Rengör avsilningskoppen ordentligt.
3. Sätt avsilningskoppen tillbaka med ny gummipackning och skruva åt.

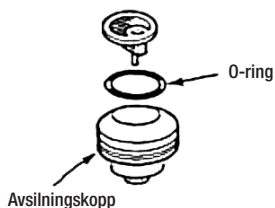
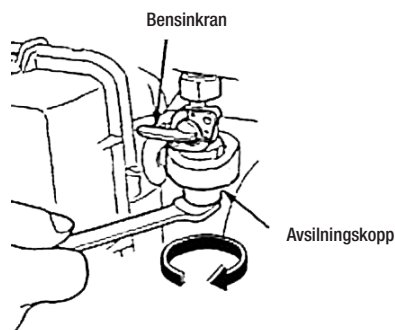

LAGRING

1. Skruva av tömpluggen och tappa ut bensinen från förgassaren.

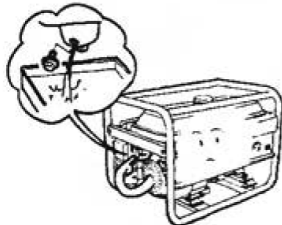

2. Skruva av oljelocket och tömpluggen, och tappa ut motoroljan.

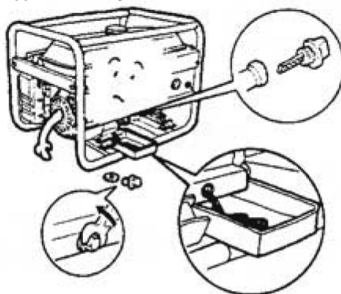

3. Ställ tillbaka tömpluggen.

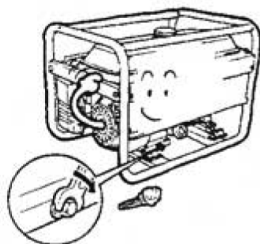

4. Fyll på olja till övre gräns på oljemätaren.



5. Drag försiktigt i starthandtaget tills du märker motstånd.

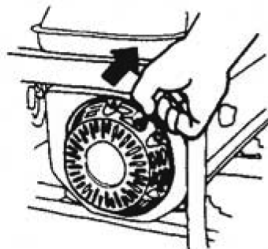

TYPISKA FEL

1. Elverket startar inte.

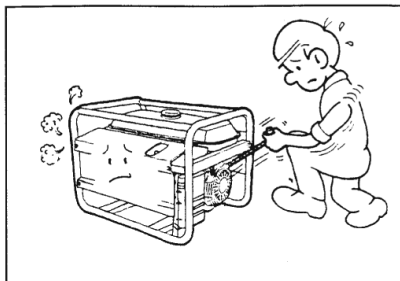

2. Står motorbrytaren på OFF?

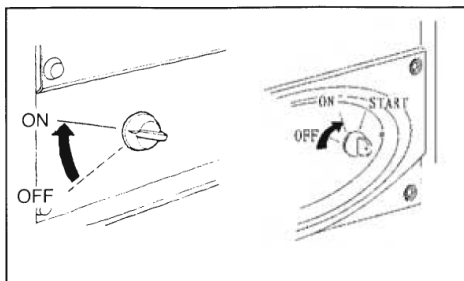

3. Check motoroljenivån.

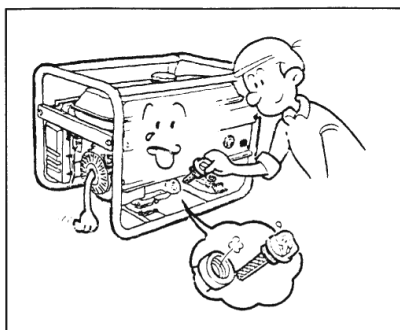

4. Check drivstoffoljenivån.

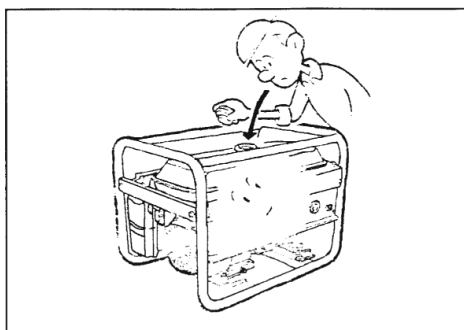

5. Ta loss tändpluggen.

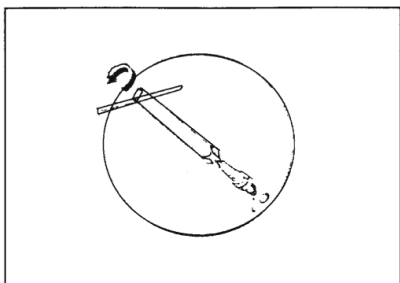

6. Check tändpluggen.

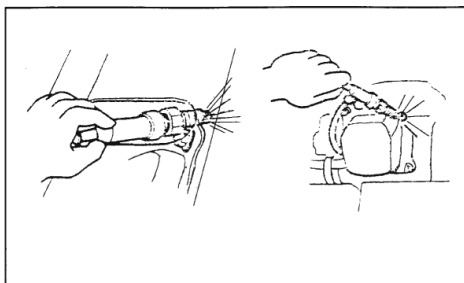

TEKNISKA SPECIFIKATIONER OCH DATA

	PM 2500 GL	PM 5500 GL
Objekt	G200F	G390F
Model	G200F	G390F
Typ	1-cylinder, luftavkjölt, 4-takt	
Slagvolym (cc)	196	389
Nominell effekt (hk/3600 o/min.)	6.5	13
Tändningssystem	T.C.I	
Bensintank (L)	18	25
Bensinförbruk (g/ps.h)	395	374
Kontinuerlig drift (t)	16	9
Motoroljekapacitet (cc)	600	1100
Ljudnivå (7 meters avstånd) (dB)	65	74
Likeström (V)	12 (DC)	12 (DC)
Likeström (A)	8.3	8.33
Faktor (cos)	1	1
Nominell frekvens (Hz)	50/60	50/60
Nominell spänning (V)	110/230/240	110/230/240
Nominell effekt (KVA)	2	5
Maximal effekt (KVA)	2.2	5.5
Längd (mm)	580	675
Vidd (mm)	430	540
Högd (mm)	477	535
Netto vikt (kg)	45	86

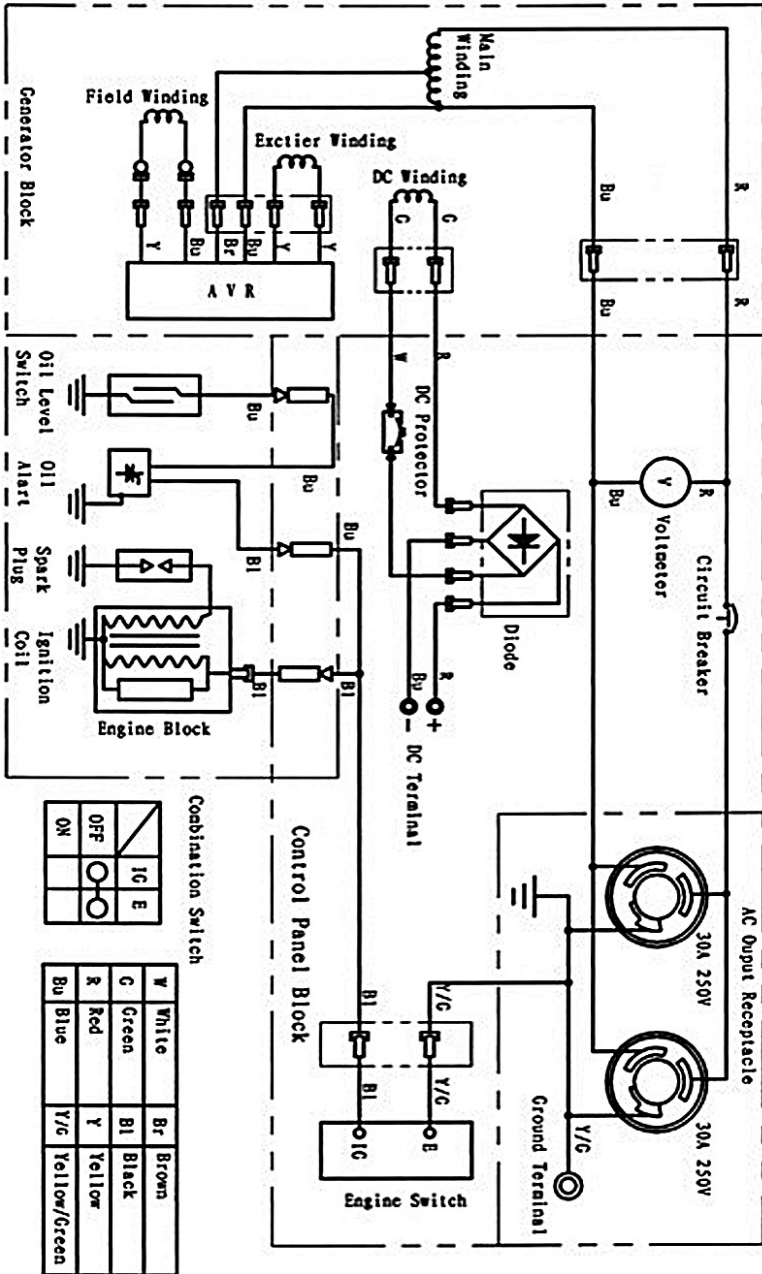

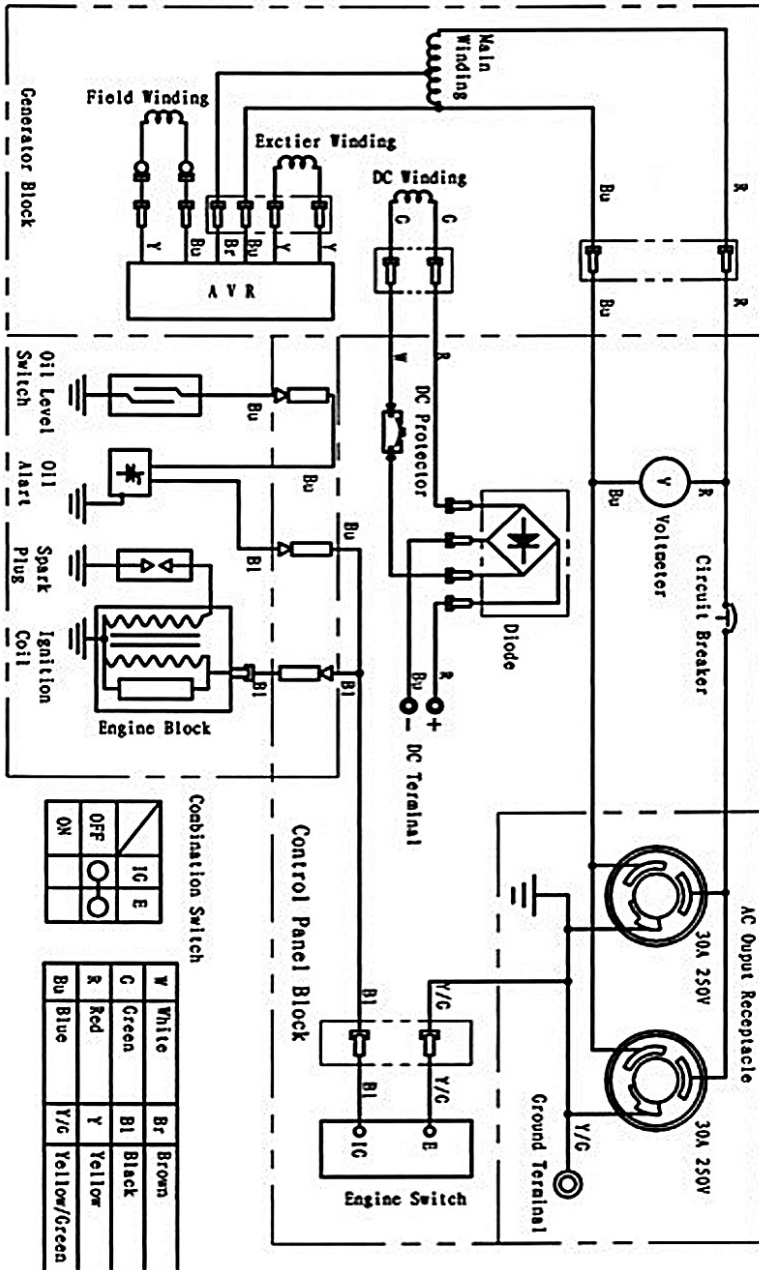

GARANTI

Maskinen har 2 års garanti gjeldende fra innkjøpsdato. Garantien gjelder kun for material- eller fabrikkasjonsfeil. Garantien opphører å gjelde dersom bruksanvisningen ikke er fulgt, eller om maskinen har blitt utsatt for unormal belastning eller drift. Alle transport- og demonteringskostnader er for kjøpers regning. Ved eventuelle tvister gjelder Kjøpsloven.

SAMSVARERKLÆRING

Undertegnede firma

Mega Norge AS
IndustØvre Flatåsveg 18
N-7079 Flatåsen

forsikrer under eget ansvar at maskinen

Produkt**Strømaggregat**

Merke**Gebe**

Modell**PM 2500 GL, PM 5500 GL**

CE er i overensstemmelse med normene
EN1679-1:1998
samt bestemmelser gitt i direktiv
73/23/EEC, 93/68/EEC, 98/37/EC



Kasserte elektriske produkter skal ikke kastes sammen med husholdningsavfall. Lever aggregatet ved nærmeste avfallsmottak for sikker behandling. Dette i henhold til WEEE (Waste from Electrical and Electronic Equipment) direktiv gjeldende fra august 2005.

Trondheim, 01.01.2021

Daglig leder, Mega Norge AS

Endringer

Tekst, bilder og data er gjeldende når denne bruksanvisningen går i trykken. Om maskinen skulle endres vesentlig, forbeholder vi oss retten til å oppdatere bruksanvisningen.

2021 © Mega Norge AS