

# PowerMan®

## Minidumper mod. PM300M

### Bruksanvisning



Vnr.530635

Les hele denne bruksanvisningen nøye før du skal ferdigmontere denne maskinen. Les, forstå og ikke minst, følg alle instruksjonene før bruk. Vær sikker på at du kjenner alle funksjoner og hvordan du skal bruke maskinen korrekt før du tar den i bruk. Ta vare på denne bruksanvisningen for senere bruk, samt hvis du har behov for feilsøking eller for å bestille slitedeler og reservedeler.



## INNHALDSFORTEGNELSE

DEL 1: Om din minidumper.....	2
1. Opplæring av eier/operatør/leie.....	2
2. Utleiebedrifter .....	2
3. Motorinstruksjoner .....	2
4. Produktintroduksjon.....	2
5. Garanti .....	2
DEL 2: Sikkerhetstips .....	2
DEL 3: Sikkerhetsmerker.....	3
DEL 4: Tekniske spesifikasjoner .....	4
DEL 5: Transport og lagring .....	4
1. Transport.....	4
2. Lagring .....	4
DEL 6: Retningslinjer for riktig bruk.....	6
1. Sjekkliste og prosedyrer før start .....	6
2. Montering.....	7
3. Drift .....	7
1 For å starte .....	7
2. For å kjøre framover .....	7
3. For å rygge.....	7
4. For å tømme dumperkassen.....	7
5. For å tilbake stille dumperkassen.....	7
6. For å stoppe .....	7
DEL 7: Vedlikehold .....	7
1. Regelmessig vedlikehold .....	7
2. Justering .....	8
1. Justering av wire til dumperkassen.....	8
2. Justering av drivrem.....	8
3. Justering av kjede .....	8
4. Justering av brems.....	8
DEL 8: Tillegg.....	9
1. Sammendrag av viktig sikkerhetsinformasjon .....	9
2. Sikkerhetsinformasjon om statisk elektrisitet .....	10
3. Begrenset garanti .....	11
DEL 9: Sprengskisse og delaliste .....	12
1. Sprengskisse .....	12
2. Delaliste .....	13

DENNE MASKINEN KAN FØRE TIL ALVORLIG SKADE HVIS DEN BRUKES FEIL - LES DERFOR BRUKSANVISNINGEN NØYE OG FORSTÅ ALLE ADVARSELSSYMBOLER OG HVORDAN MASKINEN FUNGERER FØR BRUK !

### DEL 1: OM DIN MINIDUMPER

- Opplæring av eier/bruker**  
Les og følg alle instruksjoner og sikkerhetsregler som er presentert i denne brukeranvisningen. Et sammendrag av viktig sikkerhetsinformasjon finner du på slutten av brukeranvisningen. Ta vare på denne brukeranvisningen for referanse og gjennomgang. Hvis eieren av denne enheten er annerledes enn operatøren, gi en kopi av denne brukeranvisningen til en hvilken som helst operatør for å lese.
- Utleieselskaper**  
Alle personer du leier ut denne dumperen til, må ha tilgang til denne brukeranvisningen og lese den. Råd alle personer som skal betjene maskinen om å lese den. Du bør også gi personlig instruksjon om hvordan du bruker dumperen på en sikker måte og være tilgjengelig for å svare på eventuelle spørsmål en leietaker/låner måtte ha. Hvis videoer er tilgjengelige, la leietaker se treningsvideo.
- Motorinstruksjoner**  
For detaljert informasjon om motordrift og vedlikehold, se motorens brukeranvisning som følger med minidumperen.
- Produktintroduksjon**  
Med stor lastekapasitet og kraftig 4-hjuls drift er denne minidumperen et fantastisk redskap for transport og flytting av all slags masser. Den er laget av robuste, men lette plater som reduserer minidumperens vekt og gir økt lastekapasitet. Det er 4 gir fremover og 1 gir bakover/revers. Dette gir brukeren en mulighet til å tilpasse hastigheten til terrenget og last.

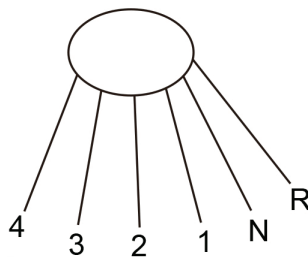

Den bruker reverskontroll for å bremse, noe som er enkelt å betjene. Den er utstyrt med en nødknapp på motoren, slik at strømmen kan slås av når som helst. I henhold til forskjellig konfigurasjon kan maskinen brukes til lastning av sand, jord, stein, gjørmeg, tre, fôr, murstein osv. Det er forbudt å laste varme materialer som varme stålplater, varm asfalt etc.

### 5. Garanti

Garantiperioden er 12 måneder fra kjøpsdato.

Vi tar forbehold om skrivefeil i denne brukeranvisningen, så vårt firma vil oppdatere brukeranvisningen ved behov, og legge til revidert innhold i ny versjon. Vårt firma har rett til å forbedre og oppdatere produktet når som helst. Det kan endres uten varsel. I en skriftlig brukeranvisning kan feil og mangler oppstå; gi oss gjerne tilbakemelding om du skulle oppdage noe som skulle vært korrigert.

### DEL 2: SIKKERHETSTIPS

- Ikke transporter etsende og/eller giftige materialer. Aldri overstig maks. belastning på 300 kgs last. Minidumperen skal aldri benyttes til transport av mennesker eller dyr.
- Om det skulle oppstå en nødsituasjon, slipp bremsehåndtaket (B) på venstre hånd umiddelbart, og trykk deretter raskt på nødstoppbryteren (A).

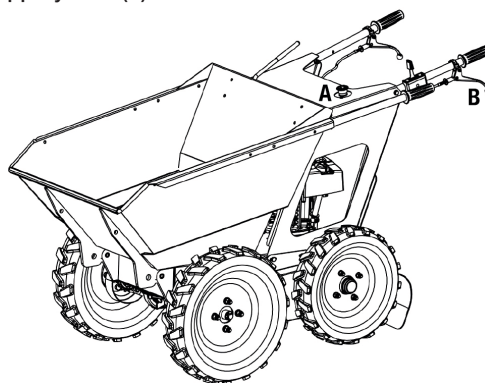

- Føreren av minidumperen bør stå midt mellom de to håndtakene, og holde et visst avstand fra hjulene, slik at man unngår skader på føtter som berører hjulene under kjøring.

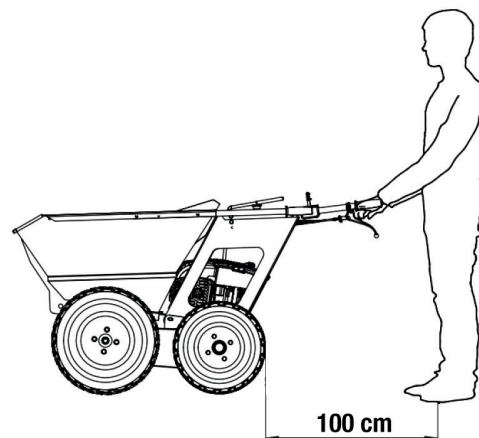

- Om man kjører nedover helninger på 18-20°, er det kun tillatt å kjøre bakover/rygge. Dette for å forhindre velteulykker.

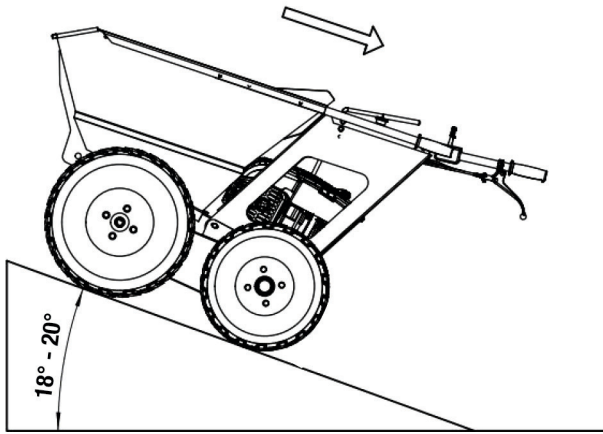

5. Det vil naturlig være litt vibrasjon og støy fra minidumperen under bruk. Bruk egnet hørselvern under arbeid med minidumperen og spesielt om du skal bruke den over lengre tid. Dette for å forhindre hørselsskader. Det vil være noen utslippsgasser når du starter bensinmotoren.
6. Før lasting bør maskinen plasseres på et flatt underlag. Maks belastning for minidumperen er 300 kg. Om du skal transportere masser som grus, sand, pukk o.l. som lett kan flytte på seg, sørg for å fordele massene jevnt i dumperkassen. Dette for å forhindre skjev belastning og velting. Ved transport av gjenstander som stikker ut over dumperkassen skal disse stropes fast.
7. Hold hendene og andre kroppsdeler unna alle bevegelige deler og overflater på minidumperen når den er i bruk.
8. Når du kjører, laster opp eller tømmer last, sjekk nøye at det ikke oppholder seg personer foran eller på siden av maskinen. Fjern alle hindringer som kan føre til kollisjon.
9. Unngå å kjøre med høy hastighet om underlaget er mykt og gjørmete. Dette for å forhindre velt. På slikt underlag bør du heller ikke stoppe for å losse. Ikke kjør på isete føre da den raskt kan komme ut av kontroll.
10. Hold god avstand fra gnister og åpne flammer for å forhindre brann. Skulle det oppstå brann i minidumperen, bruk brannslukningsapparat med pulver.
11. Ikke bruk minidumperen om dekktrykk er under det angitte trykket (drivhjul: 25-30 psi, innkoblet hjul 25-30 psi, overgangshjul: 10-15 psi) eller om dekk er punktert. Dette kan sette personer i fare og redusere minidumperens tilstand og levetid.
12. Fyll på bensin
  - a. Stopp motoren, la motoren avkjøles i minst to minutter, og fjern deretter tanklokket.
  - b. Fyll bensin utendørs eller i et godt ventilert område
  - c. Unngå søl av bensin ved påfylling.
  - d. Sjekk jevnlig deler som kan sprekke eller lekke, f.eks. slanger, drivstofftank, tanklokk o.l.. Bytt deler om de er skadet.
13. Starte motoren
  - a. Forsikre deg om at tennpluggen, eksosspotte, luftfilter og tanklokk er skikkelig festet.
  - b. Ikke start motoren med startsnoren om tennpluggen er fjernet/frakoblet.
  - c. Om det er bensinsøl på motoren, tørk av dette med egnet utstyr og vent gjerne til alle rester er fordampet før du starter motoren.
  - d. Når man er sikker på at motoren har bensintilførsel, sett choken på OPEN/RUN, gasshendel til FAST, og trekk så i startsnoren til motoren starter.
14. Ikke blokker forgasseren for å stoppe motoren.
15. Forsikre deg om at det ikke er bensin i oljetanken.
16. Lagre bensin i godkjente beholdere for lagring av brannfarlige væsker. Hold bensin og annet utstyr langt unna gnister, åpen flamme og andre kilder som kan føre til antenning av bensindamp.
17. Det kan oppstå gnist når motoren startes. Når motoren startes, kan brennbar gass i nærheten antennes og forårsake eksplosjon eller brann. I områder hvor det finnes lett antenkelige gasser, må du ikke starte motoren. Start minidumperen en annen plass eller fjern gasskilden.
18. Når du starter motoren, vennligst trekk startsnoren sakte til du kjenner motstand, dra deretter startsnoren raskt til deg. Hver gang du har dratt i startsnoren skal du føre startnoren sakte tilbake

til startapparatet. Dette for å forhindre skade på startsnor og startapparat.

19. Ikke start eller bruk motoren i et lukket område. Når motoren startes, frigjør den karbonmonoksid som er en fargeløs, luktfri og giftig gass. Å puste inn karbonmonoksid kan medføre tap av bevissthet og i verste fall død.
20. Ikke berør deler på motoren som er varme etter bruk. Eksosspotte, motorsylinder og kjøleribbe er spesielt varme etter bruk og berøring av slike deler kan føre til alvorlige brannskader.

### DEL 3: SIKKERHETSMERKER

Sikkerhetsmerkene under står på ulike plasser på minidumperen. Sørg ALLTID for at sikkerhetsmerkene er på plass og i god stand. Hvis et sikkerhetsmerke mangler eller ikke lenger er lesbart, bestill nye etiketter.

**⚠ MERK FØLGENDE!**

- Sørg for å lese og forstå bruksanvisningen før bruk eller før vedlikehold utføres på maskinen.
- Maskinen skal kun benyttes av personer som er autorisert, opplært eller har erfaring med bruk av slike maskiner.
- Før bruk må du kontrollere at alle verne- og sikkerhetsinnretninger er operative.
- Kontroller at motoren er av og tennpluggledningen er frakoblet før du arbeider på maskinen eller utfører vedlikehold på maskinen.
- La aldri maskinen gå uten tilsyn.
- Stopp alltid motoren når du forlater arbeidsområde.
- La alltid motoren avkjøles før du fyller på drivstoff eller olje.

**Nødvendig vedlikehold som skal utføres ukentlig eller etter hver bruk**

- Rengjør maskinen
- Sjekk og juster spenningen på drivrem som anviset i bruksanvisningen
- Sjekk dekktrykket (PSI 30-2 bar)
- Kontroller og rengjør luftfilteret
- Kontroller smørepunktene



**Maks. kapasitet**

**300 kilo**

## 4WD CHAIN DRIVE



**⚠ Oppstart**

1. Fyll tanken med trykktett bensin.
2. Sett maskinen på fast underlag og kontrollér oljenivået.
3. Før du starter motoren, skyv gasshendel (a) helt bakover for å koble inn choken. Sjekk om nedstoppet er frigg.
4. Fyll gasspedalen (b) til trosser for å koble av choken og stille inn motorstartet (c) FAST. La motoren varmes opp.

**⚠ Giring**

**Kjøre framover**

1. Velg ønsket hastighet med girpedalen (d) fra parkering til fremover.
2. Koble berøring inn choken (b)
3. Rengjør ventileringsåpningen med gasspedalen.

**Ryddegreter**

1. Følg prosedyren (e) på posisjon (f) (nevnt)
2. Koble berøring inn choken (b)

**⚠ Tømming av last**

**For å tømme dumperkassen:**

1. Stopp minidumperen (g) på jevnt underlag (h)
2. Trekk ut gasspedalen oppover. Dumperkassen vil prøve seg framover for å tømme lasten.

**For å tilbakestille dumperkassen:**

1. Trekk dumperkassen tilbake inn på maskinen manuelt.
2. Slå på motoren og start den på nytt.

Merk: Kontroller at låsperren har gått i lås før du fortsetter arbeidet.

## DEL 4: TEKNISKE SPESIFIKASJONER

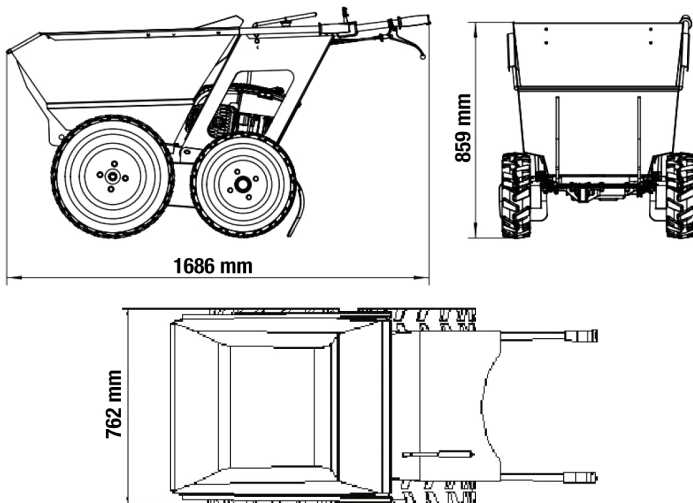

Skissen viser minidumperens ulike dimensjoner. Vennligst sjekk tabellen nedenfor for øvrige tekniske spesifikasjoner.

Motor	Loncin G200F
Slagvolum	196 cc
Effekt, motor	6,5 HK
Turtall	3600 o/min
Drivstoff	Bensin
Startsystem	Snorstart
Gir	4 forover / 1 revers
Drift	Kjededrift 4x4
Hastigheter	0,5 - 5 km/t
Maks. kapasitet	300 kg
Tømming	Manuell
Hjul luftfylt	front 4.10-10 – bak 4.00-8
Tykkelse dumperkasse	2 mm
Kraftoverføring	Mekanisk
Begrensning helning	20°
Dimensjoner (LxBxH)	1686x762x859 mm
Nettovekt	93 kg
Forpakning	Trekasse
Forpakkingsstørrelse	1330x770x865 mm
Bruttovekt	108 kg

## DEL 5: TRANSPORT OG LAGRING

### 1. TRANSPORT

Minidumperen er designet for å kunne transporteres med en varebil eller liten tilhenger. Minidumperen er utstyrt med løftepunkt og disse skal benyttes ved løfting og fast-stropping av maskinen under transport. Denne maskinen veier 93 kg og bør kun løftes med riktig utstyr.

1. Minidumperen blir levert i en kasse av kryssfiner og den kan fraktes/løftes med en gaffeltruck.
2. Bruk løftepunktene når minidumperen skal løftes etter at den er pakket ut av kassen.
3. Når minidumperen skal fraktes på en tilhenger eller varebil; stropp minidumperen fast ved å bruke løftepunktene.

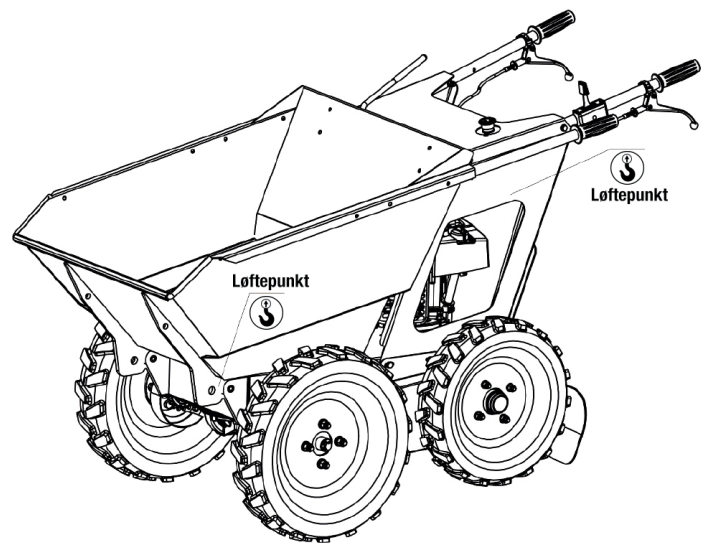

Merknad: Vær oppmerksom på at det er ytterligere to løfteetiketter i samme posisjon på motsatt side av minidumperen.

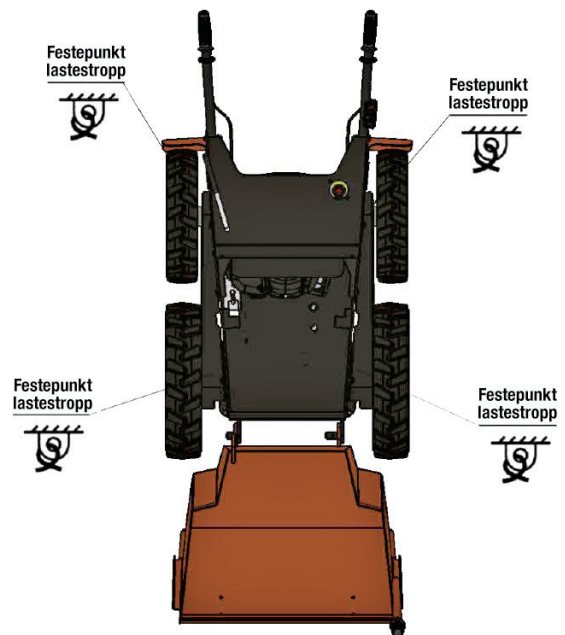

Merk: Det er ikke lov å kjøre slike minidumpere på offentlig vei. Det er eierens ansvar å være klar over og følge de til enhver tid gjeldende trafikkregler.

### 2. LAGRING

Når du er ferdig med å bruke minidumperen og den er avkjølt, må du:

- 1) Avkjøl motoren før lagring.
- 2) Rengjør minidumperen.
- 3) Sjekk om minidumperen har slitte eller skadede deler.
- 4) Oppbevares fortrinnsvis innendørs.
- 5) Forhindre utilsiktet start.
- 6) Start og kjør motoren månedlig, om det er lenge mellom minidumperen er i bruk. Dette gjelder med mindre dumperen er klargjort for langtidslagring.

Avkjøl motor	La motoren avkjøles i minst 30 minutter før oppbevaring. En varm motor kan være en brannfare.
Rengjør minidumperen	Rengjør og fjern alt av fett, skitt, gjørme og andre fremmedlegemer fra maskinen. Utbedre malingsskader for å forhindre rust.
Inspiser minidumperen	Inspiser maskinen for slitte eller skadede deler og stram til eventuelle muttere eller skruer som kan ha løsnet. Vær spesielt oppmerksom på dumperkassen.
Velg egnet lagringsplass	Oppbevar dumperen på et sted som er: <ul style="list-style-type: none"> <li>• Ren og tørr</li> <li>• Oppbevares på en plass langt fra varmekilder, åpen ild og gnister, selv om minidumperens bensintank er tom. Rester av bensin kan antennes.</li> <li>• Unngå ekstremt høye eller lave temperaturer.</li> <li>• Dekk til for ekstra beskyttelse.</li> </ul>
Fjern tennpluggen	Fjern tennpluggen for å sikre at dumperen ikke kan startes på et lagringssted eller av uvedkommende eller barn.
Start dumper hver 4. uke	Minidumperen bør startes regelmessig. Start motoren minst hver 4. uke og la den gå i 10 til 15 minutter. Månedlig oppstart av dumperen vil tørke ut evt. fuktighet som har samlet seg, smør sylindre, og rens ut gammelt drivstoff i forgasseren. Fuktighet, gammelt drivstoff og tørre mekaniske deler forårsaker forringelse av lagrede motorer.
Klargjør motoren for langtidslagring (sesongbasert) om nødvendig	Om du ikke skal bruke minidumperen for en lang periode, må du klargjøre motoren for langtidslagring for å forhindre at avleiringer dannes. Disse kan forårsake funksjonsfeil i motoren. Forbered motoren for langtidslagring ved å: <ul style="list-style-type: none"> <li>• Fjerne all bensin fra tanken og forgasseren</li> </ul> <b>ELLER</b> <ul style="list-style-type: none"> <li>• Hell bensintilsetning i bensinen, f.eks. Alron bensintilsetning.: <ol style="list-style-type: none"> <li>1. Sørg for at bensintanken er nesten full.</li> <li>2. Tilsett bensintilsetning til drivstofftanken.</li> <li>3. Kjør motoren i minst 10 minutter etter du har fylt bensintilsetningen i bensinen for å la den komme inn i drivstoffsystemet. Dette vil smøre motoren og motvirker kondens og korrosjon.</li> <li>4. Slå av motoren.</li> <li>5. Koble fra tennpluggledningen og fjern tennpluggen.</li> <li>6. Tilsett en teskje olje gjennom tennplugghullet.</li> <li>7. Plasser en fille over tennplugghullet og trekk i startsnor noen ganger for å smøre forbrenningskammeret.</li> <li>8. Skift tennpluggen, men ikke koble til tennpluggledningen.</li> </ol> </li> </ul> <p><b>ADVARSEL: Bensinbrann/eksplosjonsfare! Bensin er svært brannfarlig og eksplosiv. Tøm drivstoffet i en godkjent beholder UTENDØRS og langt unna åpen ild. ALDRI oppbevar en motor med drivstoff i tanken innendørs eller i dårlig ventilerte rom der drivstoffdamp kan komme i kontakt med:</b></p> <ul style="list-style-type: none"> <li>• Statiske, elektriske gnister.</li> <li>• Gnister fra elektriske ledninger, batterier eller andre motorer i drift.</li> <li>• Varmekilder (som en varm motor eller eksos).</li> <li>• Åpen ild.</li> </ul>
<p><b>Advarsel:</b> Slå ALLTID av motoren, sørg for at motoren er avkjølt, og koble fra tennpluggen før du rengjør, justerer eller utfører service på minidumperen. Sørg for at alle vern og deksel er på plass før bruk.</p>	

## DEL 6: RETNINGSLINJER FOR RIKTIG BRUK

### 1. SJEKKLISTE OG PROSEDYRER FØR START

Minidumperen leveres uten olje. Du må fylle på riktig mengde olje i motorens veivhus, ellers vil motoren kunne bli alvorlig skadet.

(Merk: 95 oktan blyfri bensin og 10W-30 motorolje.)

Før du starter motoren, må du fullføre følgende prosedyrer:

1. Inspiser minidumperes kontroller og spaker.
2. Sjekk dumperkasse.
3. Kontroll av spake for dumperkasse.
4. Kontroll av belter og dekk.
5. Kontroller oljenivå og evt. etterfyll olje.
6. Kontroller bensintank og evt. etterfyll bensin.
7. Inspisere drivstoffsystemet for lekkasjer.
8. Bruk personlig verneutstyr.
9. Sørg for at arbeidsområde er ryddet for hindringer.
10. Arbeid på dagtid eller at lysforhold er over 500lux.

Kontroller spaker og brytere	Alle vern er på plass og riktig montert. Sjekk at alle spaker og knapper fungerer. Inspiser dekk og felger for løse deler, skader og at det er riktig dekktrykk.
Kontroller dumperkasse og spak til dumperkasse	Inspiser dumperkasse for feil og at spak til dumperkasse fungerer normalt. Bruk kun fabrikkgodkjente deler ved reparasjon.
Kontroll av belter og dekk	Kontroller strammingen på beltene og kontroller dekktrykket.
Kontroller/fyll på olje	Sjekk oljenivået med peilepinnen og fyll på olje etter behov. Bruk en trakt til å fylle på olje opp til FULL-merket på peilepinnen med anbefalt oljetype for din motor. (Se motorens brukerhåndbok for oljetype og kapasitet, og mer detaljerte instruksjoner for oljesjekk/fylling). ADVARSEL: Forbrenningsfare Åpne aldri oljepåfyllingsåpningen mens motoren går. Varm olje kan sprute ut og føre til skade på personer.
Fyll bensintank	Sjekk bensinnivået i motorens drivstofftank. Om nødvendig, fyll tanken med fersk blyfri bensin fra en bærbar beholder, etter først å ha lest advarslene og instruksjonene nedenfor. - IKKE fyll bensintanken til toppen. Bensin kan søles når du kjører i en skråning. - IKKE overfyll bensintanken. La det være minst 2,5 cm rom under påfyllingshalsen for å tillate drivstoffutvidelse. 95 oktan blyfri bensin og 10W-30 motorolje ADVARSEL: Brann-/eksplosjonsfare for bensin. Bensin er svært brannfarlig og eksplosiv. Varme, gnister og flammer kan antenne bensindamp som oppstår under påfylling. Brann og/eller eksplosjon kan føre til alvorlig personskade eller død. Følgende forhold kan føre til bensinantenne/eksplosjon: • Oppsamling av gassdamp i trange rom. • Statiske elektriske gnister. • Gnister fra elektriske ledninger eller motorer som går. • Varmekilder (som en varm motor eller eksos).
Inspiser drivstoffsystemet/sjekk for lekkasjer	Inspiser drivstoffsystemet og se etter lekkasjer FØR du starter minidumperen. ADVARSEL: Fare for drivstofflekkasje En lekk drivstoffledning uansett hvor liten, kan føre til brann eller eksplosjon når du starter eller bruker motoren. • Inspiser hele drivstoffsystemet. Se etter: tegn på lekkasjer eller forringelse, sprekker i drivstoffslange eller svampete drivstoffslange, løse koblinger, løse eller manglende drivstoffslangeklemmer, skadet bensintank eller defekt bensinavstengningsventil. Hvis dumperen er i et lukket område og du lukter gass, IKKE start motoren! IKKE tenn en fyrstikk. IKKE slå på en elektrisk bryter. Gå ut av området umiddelbart og la dørene stå åpne og evt. kontakt brannvesenet.
Personlig beskyttelse	Bruk godkjente verneklær og godkjent verneutstyr ved bruk av maskinen. • Bruk alltid vernesko og vernebriller. • Bruk av ørepropper eller annet hørselsvern anbefales også for personer som arbeider lenger enn noen få minutter. Hørselen kan bli skadet ved langvarig eksponering på nært hold av typen støy som produseres av denne minidumperen. Merknader: Støy og vibrasjonsverdier • Bruk lange bukser for å beskytte beina mot gnister og varm motor. • Bruk aldri smykker eller løstsittende klær når du skal starte eller betjene minidumperen eller en hvilken som helst maskin. Løse klær, smykker eller hår kan bli viklet inn i bevegelige deler. Verken maskinen som helhet eller dens interne komponenter er beregnet for bruk i potensielle eksplosive atmosfærer.
Rydd område	Sørg for at ditt arbeidsområde er ryddet for objekter som kan forstyrre arbeidet ditt.
Arbeid i dagslys	Bruk maskinen kun i dagslys eller belysningsstyrke over 500lux. Bruk aldri dumperen etter mørkets frembrudd.

## 2. MONTERING

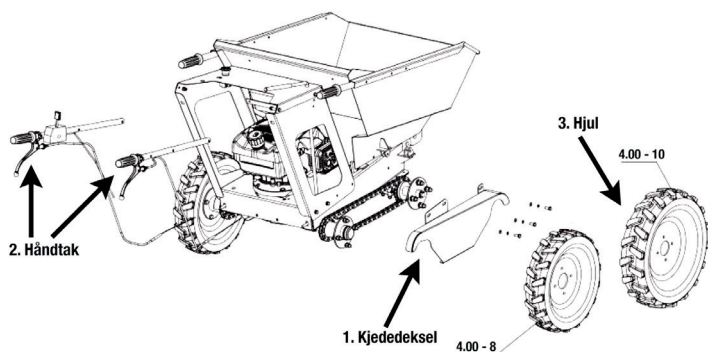

Vær oppmerksom på at de løse boltene er for montering. Skru dem ut, monter riktige deler på riktig plass og stram deretter boltene.

1. Skru løs de 3 boltene, sett på kjedebeskyttelsen og stram boltene.
2. Sett håndtakene på plass i henhold til bildet, stram boltene.
3. Sett dekk 4.00-8 bak og sett dekk 4.00-10 foran, stram boltene.
4. Tilhenger: løsne skruene, monter utstyret og stram til.  
(Tilbehør/ekstrautstyr)

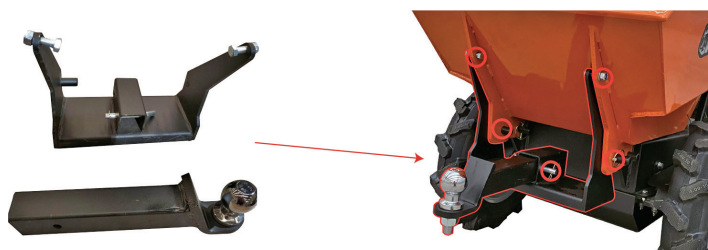

5. Høy ledeplate: løsne skruene, monter utstyret og stram til.  
(Tilbehør/ekstrautstyr)

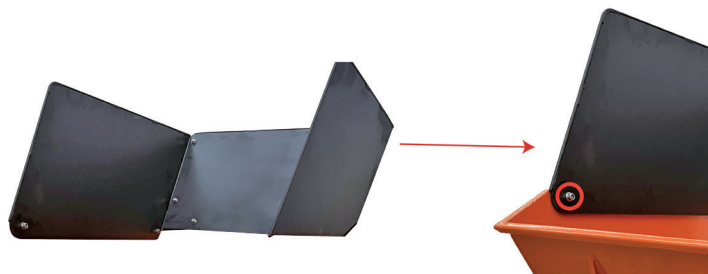

## 3. DRIFT

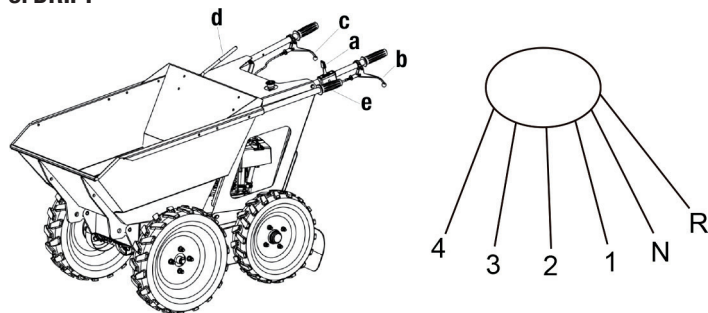

- 1) For å starte
  - Fyll tanken med blyfri bensin.
  - Sett maskinen på fast, jevnt underlag og kontroller oljenivået.
  - For å starte motoren, skyv gasspaken (a) helt bakover for å koble inn choken. Sjekk om nødknappen er sluppet.
  - Flytt gasspaken (a) litt fremover for å koble ut choken og stille motorturtallet til høyt. La motoren varmes opp.

Merk:

- For ytterligere instruksjoner om oppstart, se bruksanvisningen for

bensinmotoren.

- For kald motor, flytt chokehendelen til LUKKET-stilling. For å starte en varm motor på nytt, la chokehendelen stå i ÅPEN posisjon.
- Vri motorbryteren til PÅ-stilling.

2) For å kjøre framover

- Fyll tanken med blyfri bensin.
- Sett maskinen på fast underlag og kontroller oljenivået.
- For å starte motoren, skyv gasspaken (a) helt bakover for å koble inn choken. Sjekk om nødknappen er sluppet.
- Flytt gasspaken (a) litt fremover for å koble ut choken og stille inn motorturtallet til høyt. La motoren varmes opp.

3) For å rygge

- Fyll tanken med blyfri bensin.
- Sett maskinen på fast underlag og kontroller oljenivået.
- For å starte motoren, skyv gasspaken (a) helt bakover for å koble inn choken. Sjekk om nødknappen er sluppet.
- Flytt gasspaken (a) litt fremover for å koble ut choken og stille inn motorturtallet til høyt. La motoren varmes opp.

4) For å tømme dumperkassen

- Koble fra dumperkassens låsemekanisme (c) med høyre hånd.
- Løft opp håndtaket på dumperkassen (e) med venstre hånd for å dumpe lasten.

5) For å tilbake stille dumperkassen

- Trekk dumperkassen tilbake inn i maskinen manuelt.
- Låsemekanisme vil automatisk gå i lås.

6) For å stoppe

- Slipp clutchspaken (b).
- Skyv gasspaken (a) helt bakover for å slå av motoren.
- Nødstop: trykk på nødknappen (rød knapp) for å stoppe motoren i nødstilfelle.

Merk:

Etter at motoren er slått av, frigjør nødknappen ved å vri den i retning som er angitt på knappen.

## DEL 7: VEDLIKEHOLD

### 1. REGELMESSIG VEDLIKEHOLD

Liste over nødvendige verktøy:

Fastnøkkel	11-13 mm	2 stk.
Fastnøkkel	12-14 mm	1 stk.
Fastnøkkel	17-19 mm	1 stk.

Vedlikehold av bensinmotor; se bruksanvisningen for bensinmotoren.

Å inspisere mini dumper rutinemessig vil sikre unødvendig problemer, redusere forringelse og spare tid. Tabellen under angir deler som trenger inspeksjon og vedlikehold etter bruk – daglig og ukentlig.

Sjekkpunkt	Daglig	Ukentlig
Forlengelsesfjær	●	
Beltespennning	●	
Bremsejustering	●	
Wire	●	
Luftfiltre	●	
Dekktrykk		●
Alle bolter og mutre		●
Kjede		●
Rengjøring	●	

Under inspeksjon og vedlikehold, vennligst bytt delene hvis de oppfyller betingelser som følgende:

Forlengelsesfjær	Dårlig fjærspenning
Belte	Slitt, dårlig spenning
Hjul	Dårlig dekkmønster, deformert
Wire	Delvis brudd
Gassbryter	Fungerer ikke eller er skadet

Merk:

Hvis en del trenger utskifting, bruk kun deler som oppfyller produsentens spesifikasjoner. Reservedeler som ikke oppfyller spesifikasjonene, kan føre til en sikkerhetsrisiko eller dårlig drift av minidumperen.

## 2. JUSTERING

1) Justering av wire til dumperkassen

- Løsne bolt (A)
- Stram opp kontrolltauet (B)
- Stram til bolt (A)
- Løsne mutteren (C) 3-5 mm (skru mot klokken), trekk til mutteren (C).

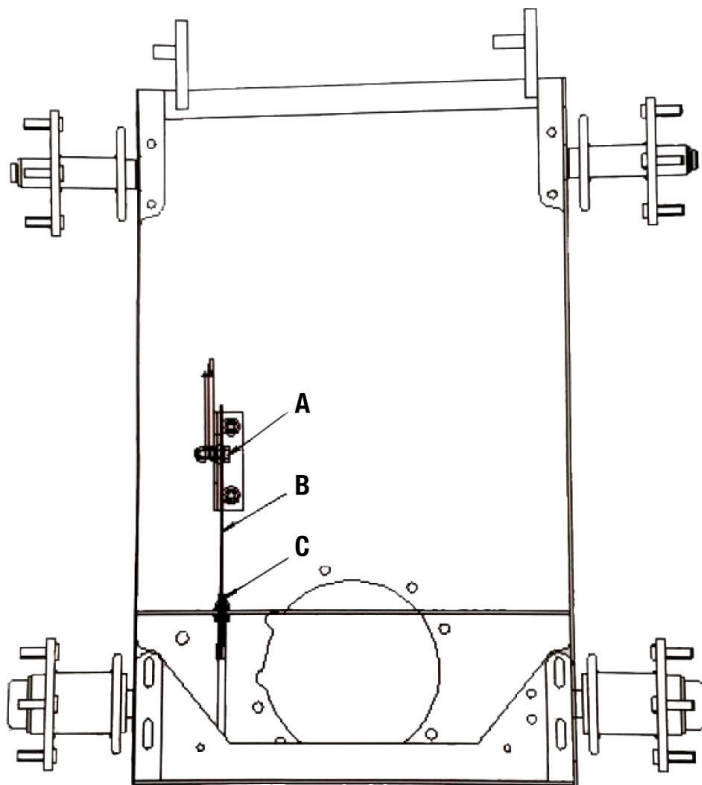

## 2) JUSTERING AV DRIVREM

- Lås bremsehendel i åpen posisjon (G).

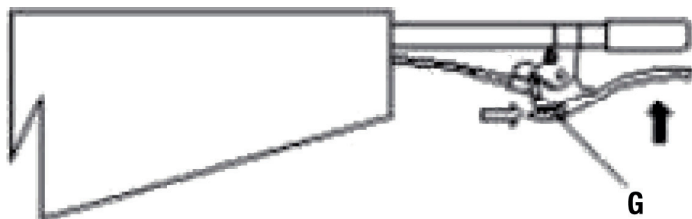

- Løsne mutter og ta reim av festingen (E).
- Reim må settes på motortrinsen (motorfestet) (B).
- Trekk strekkhjulet oppover (C).
- Reim går gjennom midtre deksel (D) og 5 mm foran både fra høyre og venstre. Stram deretter opp wire (kontrolltau) (F) og stram deretter mutteren (F).

- Stram til mutter (E).

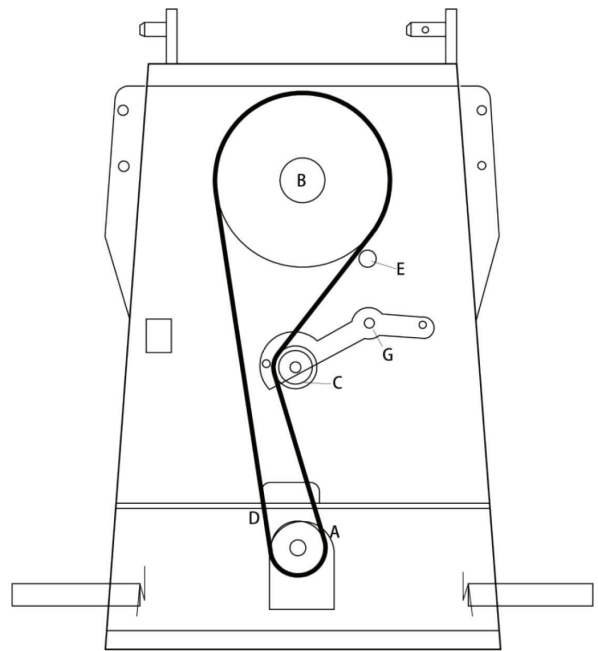

Utvendig justering av beltet:

Løsne mutteren (D), roter wire (A) mot klokken for å stramme beltet.

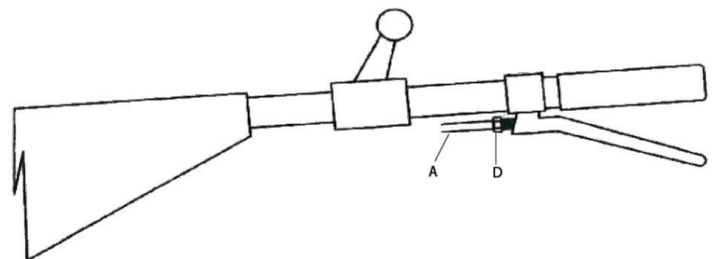

## 3) JUSTERING AV KJEDE

- Løsne mutteren (A).
- Ut fra visuell vurdering, stram opp kjedet tilstrekkelig.
- Fest/stram til bolt (A).

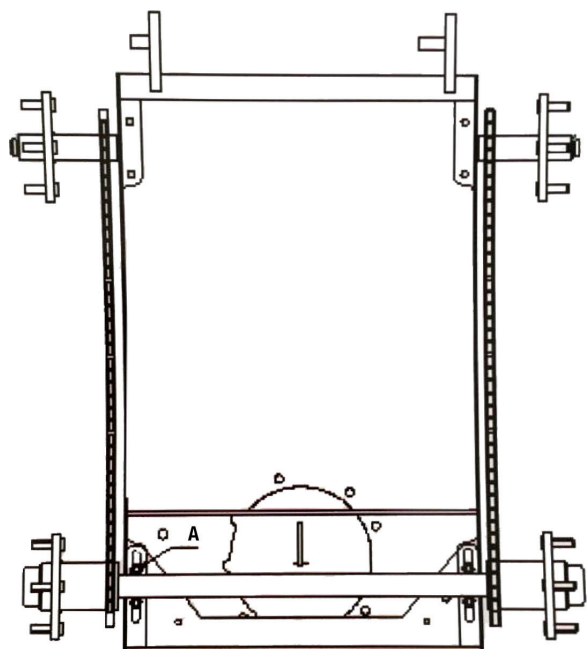



## 4) JUSTERING AV BREMS

Drei mutter C mot klokken for å stramme bremsen (en gang hver måned).

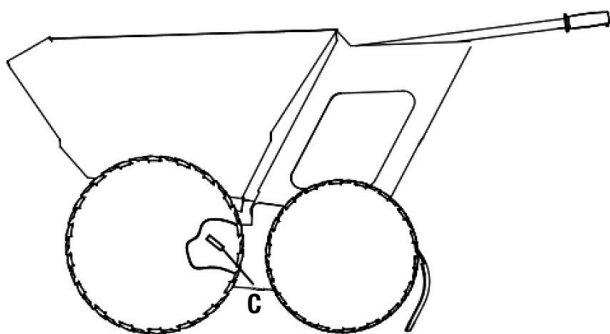

## DEL 8: TILLEGG

### 1. SAMMENDRAG AV VIKTIG SIKKERHETSINFORMASJON

Les denne bruksanvisningen samt motorens bruksanvisning fullstendig før du prøver å bruke eller utføre service på denne minidumperen.

Les nøye og sørg for at du forstår sikkerhetsinformasjonen før du bruker minidumperen. Feil bruk eller manglende vedlikehold av minidumperen kan føre til alvorlig skade eller død som følge av brann/eksplosjon, karbonmonoksidforgiftning og skader/brannskader. Det kan også oppstå skader på vinduer, andre kjøretøy, eiendom og personer som et resultat av at gjenstander spretter opp fra hjul og last.

### GENERELL

- Les bruksanvisningen. Les denne brukerbruksanvisningen og motorens bruksanvisningen fullstendig før du prøver å bruke og utføre service på dumperen. Alvorlig personskade eller død kan resultere hvis sikkerhetsinstruksjonene ikke følges.
- Opplæring. Eier av minidumperen eller utleiefirma skal instruere alle brukere i sikker drift av minidumperen. Ikke la noen bruke minidumperen som ikke har lest brukerbruksanvisningen og blitt opplært i sikker bruk. Sørg for at bruksanvisningen er tilgjengelig for den som til enhver tid skal bruke minidumperen.
- Kun voksne. Kun opplærte voksne skal betjene og utføre service på dumperen. Ikke la barn bruke minidumperen.
- Under påvirkning. Betjen aldri, eller la noen andre betjene, minidumperen om vedkommende er påvirket av alkohol, narkotika eller medisiner.
- Tiltent bruk. Les nøye om og forstå den tiltente bruken av denne minidumperen. Den skal ikke brukes til andre formål, da det kan oppstå uforutsette farer eller skade på utstyret.
- Kontroll og sikkerhetsmerker. Lær hvordan du bruker maskinen og dens kontroller på en sikker måte. Forstå og følg alle sikkerhetsmerker.
- Vær. Vurder om vær og føreforhold er forenelig med å bruke minidumperen.

### FORBUD MOT MODIFISERING

Du må aldri modifisere eller endre dumperen på noen måte. Modifikasjoner kan skape alvorlige sikkerhetsfarer og vil også ugyldiggjøre garantien.

- Drivstoff/eksosanlegg. Modifiser aldri eksossystemet, drivstofftanken eller drivstoffslangene. Dette kan føre til karbonmonoksidforgiftning, brann eller eksplosjon.
- Vern på minidumperen. Ikke bruk dumperen med mindre alle vern og deksel, som hindrer tilgang til bevegelige deler og klempunkter, er på plass. Unnlattelse av å beskytte kraftoverføringsmekanismene kan føre til alvorlig personskade eller død.

### SIKKERHET - FØR BRUK

Vit hvordan du opererer

- Gjennomgå sikkerhetsreglene. Før du bruker denne dumperen, se gjennom "RETNINGSLINJER FOR RIKTIG BRUK"
- Vit hvordan du bruker minidumperen. Vær grundig kjent med alle

kontroller og med riktig bruk av utstyret. Lær deg hvordan du stopper dumperen i et nødstilfelle.

Gjør seg klar

- Flyvende gjenstander. Rydd området for gjenstander som steiner, leker, spiker o.l. som kan sette seg fast i bevegelige maskindeler og kastes ut under bruk.
- Kjør kun UTE - farlig karbonmonoksideksos! Dumperen avgir karbonmonoksideksos, en giftig gass som kan drepe. Du kan ikke lukte den, se den eller smake den. Kjør minidumperen UTENDØRS og minst 6 meter fra hjemmet, vekk fra vinduer, ventiler og luftinntak. Hvis du begynner å føle deg kvalm, svimmel eller svak mens du bruker minidumperen, slå av motoren og få frisk luft med en gang. Kjør ALDRI minidumperen inne i boliger, garasjer, skur eller andre delvis lukkede rom. Disse rommene kan samle giftige gasser.
- Kjøleventilasjon. Dumperen trenger tilstrekkelig, uhindret luftstrøm for å tillate riktig avkjøling av motoren. Ikke la rusk samle seg og blokkere luftstrømmen.
- Transport. Under transport, ta forholdsregler for å sikre at dumperen ikke velter og forårsaker en fare for drivstofflekkasje.
- Varm eksos - branner. Eksos fra motoren kan være ekstremt varmt og forårsake brann. Hold eksospotten minst 2 meter fra brennbare gjenstander under drift.

### PERSONLIG VERNEUTSTYR

- Fotbeskyttelse. Bruk av vernesko eller annen fotbeskyttelse anbefales for de som er i nærheten av minidumperen mens den er i drift.
- Ørebeskyttelse. Bruk godkjent hørselvern når du bruker minidumperen.
- Ansiktsbeskyttelse. Hjelm med vernebriller anbefales.
- Bekledning. Løse, lange klær, smykker eller hår kan bli viklet inn i bevegelige deler. Bruk aldri smykker eller løstsittende klær når du bruker minidumperen.
- Lange bukser. Bruk lange, kraftige bukser for å beskytte beina mot objekter som slynges ut.

### BENSINSIKKERHET

Bensin er svært brannfarlig og eksplosiv. Du kan bli brent eller alvorlig skadet når du håndterer drivstoff. Vær ekstremt forsiktig når du håndterer bensin:

- Drivstoff utendørs. Fyll drivstofftanken utendørs - aldri innendørs. Bensindamp kan antennes hvis det samler seg inne i et rom. Dette kan føre til eksplosjon.
- Bruk godkjent beholder. Fyll aldri drivstoff direkte inn i motoren på bensinstasjonen. Statisk ladning kan bygge og antenne drivstoff. Bruk en godkjent drivstoffbeholder for å overføre bensin til bensintanken.
- Overopphetet motor. En motor som går varm kan være nok til å antenne drivstoff. Fyll aldri på drivstoff eller fjern bensinlokket hvis motoren går eller fortsatt er varm. Stopp motoren og la den avkjøles minst to minutter før du fyller på drivstoff.
- Varme/flammer/gnister. Hold varmekilder, flammer eller gnister unna mens du fyller på drivstoff.
- Ikke fyll til toppen. IKKE overfyll bensintanken. La det være minst 2,5 cm rom under påfyllingshalsen for å tillate drivstoffutvidelse og drift i skråninger.
- Ikke fyll til toppen. Ikke fyll bensintanken til toppen. Bensin kan renne ut når du kjører i en skråning.
- Sett på lokket. Sett bensinlokket godt på plass før du starter motoren.
- Søl. Tørk opp drivstofføl umiddelbart. Flytt minidumperen vekk fra sølt drivstoff på bakken. Tørk av motoren og vent 5 minutter til overflødig drivstoff fordampes før du starter motoren. Filler og papir med bensin skal kastes på riktig måte.
- På hud/klær. Hvis bensin søles på huden eller klærne, bytt klær og vask huden umiddelbart.
- Inspiser drivstoffsystemet. Sjekk drivstoffsystemet med jevne mellomrom. Se etter tegn på lekkasjer, forringelse, slitasjeskader eller svampete drivstoffslange, løse eller manglende drivstoffslangeklemmer, skadet drivstofftank eller defekt bensinkran. Ikke start dumperen før nødvendige reparasjoner er fullført.
- Bensinlagring. Oppbevar bensin på et kjølig, tørt sted i en godkjent, tett forseglet beholder; utilgjengelig for barn.

## SIKKERHET - UNDER BRUK

- Sikkerhetsstyr/kontroller. Bruk alltid minidumperen med alle sikkerhetsdeksler og vern på plass og i god stand, og alle kontroller riktig justert for sikker drift.
- Kontroller. Stå i riktig førerposisjon før du aktiverer kontrollene.
- Nødstop. Sett deg inn i hvordan du stopper minidumperen raskt om det skulle bli nødvendig ved å slippe hendene. Hvis dette ikke fungerer, gjør følgende i rekkefølge til enheten er stoppet.
  1. Trykk på stoppknappen på kontrollpanelet.
  2. Bruk av/på-bryteren på motoren (eller tenningsbryteren på modeller med elektrisk start).
  3. Sett inn full choke ved å fylle motoren.
- "Kickback". Maskinen kan oppleve betydelig "tilbakeslag" når den kjører i bratte skråninger
- Skli/falle. Kjøring under våte og/eller isete forhold kan føre til at du mister fotfestet og sklir eller faller.
- Skadet. Ikke bruk dumperen med skadde, manglende, feiljusterte eller ødelagte deler.
- Sjekk for bensinlekkasje før start. Etter å ha åpnet bensinventilen, lukt etter bensin før du starter motoren. Hvis du lukter bensin, IKKE start motoren. IKKE tenn en fyrstikk. IKKE slå på en elektrisk bryter. Gå ut av området umiddelbart og ring brannvesenet.
- Eksos inneholder karbonmonoksid, som er en fargeløs og luktløs gass. Å puste inn karbonmonoksid kan medføre tap av bevissthet og i verste fall død. Hvis du begynner å føle deg syk eller svimmel mens du bruker dumperen, slå av motoren og sørg for få frisk luft. Oppsøk lege om tilstanden ikke bedrer seg.
- Andre eksosfarer. Dette produktet inneholder eller avgir eksos som kan forårsake kreft, fødselsskader eller andre reproduksjonsskader. Unngå innånding av eksos.
- Røyking/gnister. Røyk aldri i nærheten av den kjørende dumperen, og bruk den aldri i nærheten av gnister eller flammer.
- Varm eksospotte. Berør aldri varm eksospotte eller varm eksosmanifold. Eksos- og motordeler kan være veldig varme og kan føre til alvorlige brannskader om de berøres.
- Maskinens bevegelige deler. Hold hender, føtter og klær unna drivremmer, hjul og andre bevegelige deler. Fjern aldri drivrem eller deksel mens enheten er i drift. Kontakt med beltet kan forårsake personskade.
- Påfylling av drivstoff. IKKE fyll drivstoff på motoren før den er avkjølt i minst 30 minutter.
- Feil under drift. Slå alltid av maskinen hvis det oppstår uvanlige lyder eller vibrasjoner.
- Vibrasjon. Overeksponering for maskinvibrasjoner på daglig basis kan føre til sirkulasjons- eller nerveskader.
- Justering/reparasjon. Slå alltid av dumperen og fjern tennpluggen eller tennpluggledningen før du utfører vedlikehold på minidumperen. Dette for å forhindre utilsiktet start.
- Uønskede elementer. Om noe setter seg fast i maskinen, stopp motoren før du prøver å fjerne uønskede elementer. Stopp alt arbeid, slå av dumperen og sørg for at motoren er slått av og avkjølt før du utfører vedlikehold eller reparasjoner.

## SIKKERHET - ETTER BRUK

- Avkjøl motoren før oppbevaring. La motoren avkjøles i minst fem minutter før oppbevaring. En varm motor kan medføre brannfare.
- Steng av drivstofftilførselen. Sørg for at bensinkranen er i AV-posisjon.
- Forhindre utilsiktet start. Når dumperen ikke er i bruk, slå av stoppknappen for å sikre at dumperen ikke kan startes.
- Lagringsplass. Oppbevar dumperen på et tørt sted vekk fra varmekilder, åpen ild eller gnister - som varmtvannsberedere, varmere, ovner, tørketromler, e.l. - SELV OM dumperens bensintank er tom. Rester av bensin kan antennes.
- Start minidumperen regelmessig. Start minidumperen hver fjerde uke for å forhindre kondens og for å smøre motoren. Hvis minidumperen ikke kan brukes regelmessig, klargjør minidumperen for langtidslagring.

## SIKKERHET - INSPEKSJON/VEDLIKEHOLD

Inspiser og vedlikehold minidumperen din med jevne mellomrom og reparer etter behov for å holde den i sikker driftstilstand:

- Slå av dumperen. Slå alltid av dumperen og fjern tennpluggen eller tennpluggledningen før du arbeider på motoren eller minidumperen

for å forhindre utilsiktet start.

- Skift ut vern/deksel. Sørg for at alle vern og deksel er montert på riktig plass etter utført service på minidumperen.
- Brannskader. Ikke berør den varme eksospotten. Eksospotte vil være varm en god stund etter at motoren er stoppet. La enheten avkjøles før service.
- Reservedeler. Hvis en del trenger utskifting, bruk kun deler som oppfyller produsentens spesifikasjoner. Reservedeler som ikke oppfyller spesifikasjonene, kan medføre fare eller dårlig drift av minidumperen og vil ugyldiggjøre garantien.

## 2. SIKKERHETSINFORMASJON OM STATISK ELEKTRISITET

Statisk elektrisitet og påfylling av bensin:

Statisk elektrisitet kan starte fra ujordede bensintanker eller beholdere, fra flytende bensin og fra personer som bærer en statisk elektrisk ladning.

Statisk elektrisitet har ved flere anledninger antent bensindamp som var tilstede under drivstoffpåfylling, noe som har resultert i alvorlige brannskader for personer i nærheten.

For å unngå statisk elektrisitet mens du fyller drivstoff, må visse trinn følges før og under drivstoffpåfylling for å minimere og forhindre oppbygging av statisk ladning.

### FYLING AV BÆRBARE BEHOLDERE PÅ BENSINSTASJONER:

Bruk en bærbar bensinkanne til å fylle minidumperens drivstofftank.

Fyll aldri minidumperens bensintank direkte fra bensinstasjonens drivstoffpumpe - minidumperens tank er ikke jordet og den høye strømmen av bensin fra en bensinpumpe kan forårsake oppbygging av statisk elektrisitet. Bruk en godkjent bærbar bensinkanne for å overføre bensin til minidumperens drivstofftank.

- Bruk en bærbar beholder laget av metall eller ledende plast. Det vil spre ladningen til jord lettere.
- Sett beholderen på bakken. Fyll aldri den bærbare bensinkanen mens den står i et kjøretøy, tilhenger, bagasjerom eller lastebil. Plasser ALLTID bensinkanen på bakken ved fylling.
- Berør en jordet metallgjenstand før start. Fjern alltid statisk ladning fra kroppen din før du begynner påfyllingsprosessen ved å berøre en jordet metallgjenstand i trygg avstand fra drivstoffkilder.
- Hold munnstykket i kontakt med beholderen. Hold drivstoffmunnstykket i kontakt med den bærbare beholderen til enhver tid mens du fyller på en bensinstasjon. Ikke bruk munnstykkelåsen på dispenserslangen.

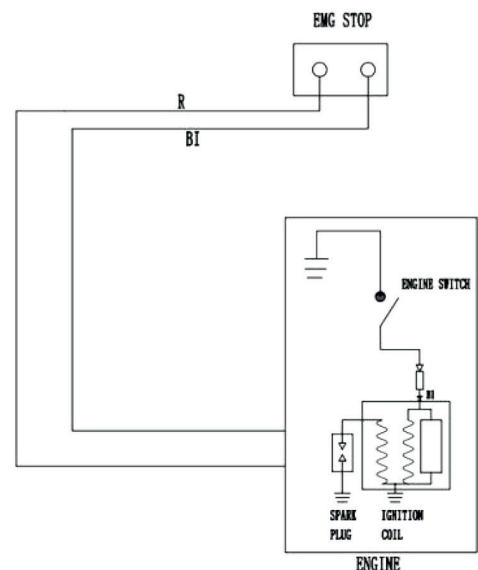

COMBINATION SWITCH

W	White	Br	Brown
G	Green	Lg	Light Green
R	Red	Y	Yellow
Bu	Blue	Bl	Black

	IG	E	FS	G
OFF	○	○	○	○
ON				

### 3. BEGRENSET GARANTI

Minidumperen du nettopp har kjøpt er satt sammen av deler i beste kvalitet og montert av høyt kvalifisert personell. Bruk dette produktet riktig og dra nytte av fordelene fra dets høye ytelse. Ved å kjøpe vårt produkt viser du et ønske om kvalitet og holdbarhet. Som alt mekanisk utstyr krever denne enheten en viss grad av forsiktighet. Behandle denne enheten som et høykvalitets utstyr. Forsømmelse og feil i håndteringen kan svekke ytelsen.

Les instruksjonene grundig og forstå operasjonen før du bruker produktet. Kontakt alltid vår produktstøtte før du får utført service- eller garantiarbeid, siden noen tjenester utført av uautorisert personell kan gjøre denne garantien ugyldig. Denne begrensede garantien er i stedet for enhver annen garanti uttrykt eller underforstått, skriftlig eller muntlig, og vi ikke påtar oss noe annet ansvar eller ansvar utenfor det som er uttrykt i denne begrensede garantien.

	Garantiperiode
<b>Sveisearbeid</b>	
	1 år fra kjøpsdato av bruker
<b>Slitedeler</b>	
	I tillegg til den vanlige garantien, garanterer vi for at noen slitedeler med normal slitasje fra skader i materiale eller utførelse i en periode på 30 dager fra brukerens kjøpsdato. Normal slitasje som dekkes av denne garantien er begrenset til: dekk, belter, fettfrie, lagre, bolter, clutch, brytere, ledninger, kabler. Materiell som benyttes under daglig/ukentlig vedlikehold, som smøremidler, clutchjusteringer og andre justeringer dekkes ikke av garantien.
<b>Motor</b>	
	Motorgarantien dekkes under vilkårene og betingelsene som er skissert av motorprodusentens garanti, og er ene og alene motorprodusentens ansvar. Normalt motorvedlikehold som tennplugg, oljeskift, luftfilter, justeringer, rengjøring av drivstoffsystemet, o.l., dekkes ikke av vår begrensede garanti.

“Privat bruk” betyr personlig bruk i husholdningen til en forbruker. “Kommersiell bruk” betyr all annen bruk, inkludert, men ikke begrenset til, bruk for kommersielle, inntektsgivende eller utleieformål eller når den er kjøpt av en bedrift.

Denne begrensede garantien gjelder for den opprinnelige kjøperen av utstyret (verifisering av kjøp, i form av en kvittering, er kjøperens ansvar), er ikke-overførbart og dekker deler og arbeid. Deler vil bli erstattet eller reparert uten kostnad, bortsett fra når utstyret har sviktet på grunn av mangel på riktig vedlikehold. Hvis en del ikke lenger er tilgjengelig, kan delen erstattes med en tilsvarende del med samme funksjon og kvalitet. Eventuell misbruk, endring eller feil installasjon eller operasjoner vil ugyldiggjøre garantien. Å bestemme om en del skal erstattes eller repareres er vår beslutning. Vi vil ikke sørge for erstatning av komplette produkter på grunn av defekte deler. Eventuelle kostnader som påløper på grunn av utskifting eller reparasjon av gjenstander utført av uautorisert personell, er kjøperens ansvar og dekkes ikke av garantien. Transportkostnader til og fra servicesenter og/eller serviceanrop er kundens ansvar.

Denne begrensede garantien ekskluderer spesifikt følgende; svikt i deler på grunn av skade forårsaket av ulykke, brann, flom, vindstorm, søknader som ikke er skriftlig godkjent av oss, korrosjon forårsaket av kjemikalier, bruk av reservedeler som ikke er i samsvar med produsentens spesifikasjoner, skade relatert til dyr og/eller insektangrep og skader forårsaket av hærverk. Ytterligere unntak: tap av arbeidstid, ulempe, tap av inntekt eller tap av bruk, inkludert enhver underforstått garanti for salgbarhet av egnethet for en spesifikk bruk.

Utendørs utstyr trenger periodiske deler og service for å fungere godt, og denne begrensede garantien dekker ikke tilfeller der normal bruk har endt levetiden til en del eller motoren.

Denne begrensede garantien dekker ikke personskade eller skade på omkringliggende eiendom forårsaket av feil på noen del, misbruk eller manglende evne til å bruke produktet. Endring av produktet, inkludert sikkerhetsfunksjoner, vil ugyldiggjøre denne begrensede garantien. Reparasjon eller utskifting av deler forlenger ikke garantiperioden. Denne begrensede garantien gir deg spesifikke juridiske rettigheter. Du kan også ha andre rettigheter som varierer fra land til land. Vennligst ha modellnummer, varenummer og serienummer for hånden før du gjør et garantikrav eller forespørsel.



#### AVHENDING ADVARSLER

Kasserte elektriske produkter skal ikke kastes sammen med husholdningsavfall. Lever minidumperen inkludert batteripakken, ved nærmeste avfallsmottak for sikker behandling. Dette i henhold til WEEE (Waste from Electrical and Electronic Equipment) direktiv gjeldende fra August 2005.

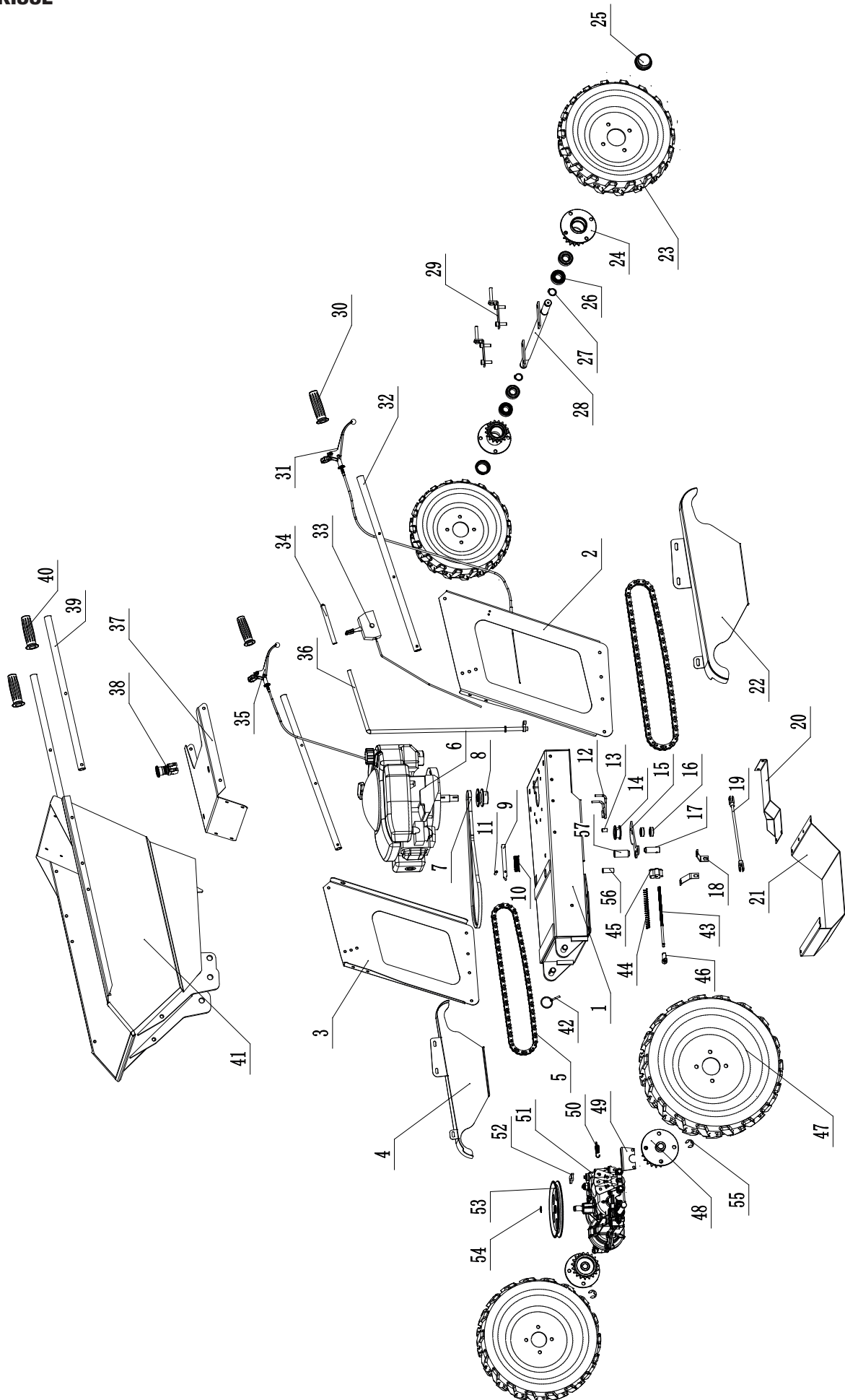

## DELELISTE

Pos. nr.	Delenr. Mega	Beskrivelse	Ant.
1		Ramme	1
2		Sidedeksel venstre	1
3		Sidedeksel høyre	1
4		Deksel kjede høyre	1
5	531850	Kjede	2
6		Bensinmotor Loncin	1
7	531851	Reim kevlar 13x1219LI	1
8		Trinse motor	1
9		Pinne dumperkasse	1
10		Fjær	1
11		Sylindrisk pinne elastisk	1
12		Endestykke reimposisjon	1
13		Hylse aksel	1
14		Spennhjul	1
15		Monteringsplate reim	1
16		Lager	2
17		Reimjustering	1
18		Brakett drivaksel	2
19		Koblingsstang	1
20		Bunnplate bak	1
21		Bunnplate foran	1
22		Deksel kjede venstre	1
23	531852	Hjul bak 4,00-8	2
24		Tannhjul bakre sett	2
25		Beskyttelsesdeksel	2
26		Hjullager	4
27		Elastisk krage	2
28		Bakaksling	1
29		Juteringsplate kjede	2

Pos. nr.	Delenr. Mega	Beskrivelse	Ant.
30	531853	Gummigrep håndtak	2
31	531854	Hendel clutch	1
32		Håndtak	2
33		Gasspake	1
34		Håndtak	1
35	531855	Hendel dumperkasse	1
36		Håndtak	1
37		Konsoll	1
38	531856	Nødstoppbryter	1
39		Håndtak dumperkasse	2
40	531857	Gummigrep dumperkasse	2
41		Dumperkasse	1
42		Låsering	1
43		Hendel clutch	1
44		Fjær	1
45		Mutter M8	1
46		Kulehodeledd M8	1
47	531858	Hjul foran 4,00-10	2
48		Tannhjul fremre sett	2
49		Bremseplate	1
50		Bremse retur fjær	1
51		Drivaksel	1
52		Skifteplate	1
53		Drivhjul	1
54		Elastisk krage	1
55		Skive	2
56		Hylse reimbegrensning	1
57		Plasseringshylse	1
58		Deksel hjullager	2





**Declaration of conformity**  
**Samsvarserklæring**  
**Försäkran om överensstämmelse**

**Mega Norge AS**  
**Øvre Flatås vei 18**  
**N-7079 Flatåsen**

Declares that this product complies with the requirements of the following directives and standards  
Bekrefter at dette produktet er i samsvar med følgende direktiver og standarder  
Intygar att denna produkt överensstämmer med kraven i följande direktiv och standarder

**Product**.....Mini Dumper / Minidumper / Minidumper  
**Model** .....Powerman PM300M - vnr. 530635

<b>Machinery Directive 2006/42/EC</b>	EN ISO 14982:2009 EN ISO 12100:2010
<b>EMC Directive 2014/30/EU</b>	EN ISO 14982:2009 EN ISO 12100:2010



Anders Krigsvoll  
CEO/Daglig leder/VD

Flatåsen, Norway 01.02.2024

**FORBEHOLD, ENDRINGER**

Vi tar forbehold om feil i tekst, bilder og data gjengitt i denne bruksanvisningen, som er oversatt fra leverandørens originale bruksanvisning på engelsk. Vi tar videre forbehold om endringer på de tekniske spesifikasjoner på produktet uten nærmere forvarsel.