

## SAFE UTVENDIG NØKKELÅPNER

For garasjer uten egen inngangsdør er det obligatorisk med en pålitelig nødåpner. Hvis man mister fjernkontrollen eller opplever strømbrudd, gir denne utvendige nøkkelåpneren mulighet for manuell åpning av garasjeporten. For ekstra bekvemmelighet og sikkerhet er to nøkler inkludert.

Nøkkelåpneren er enkel å bruke og installeres raskt ved å følge monteringsanvisningen under.

Den festes gjennom toppen av garasjeporten og lar deg frigjøre garasjeportåpneren manuelt med en nøkkel.

Garasjeportlåsen lar fortsatt garasjeportåpneren fungere uten problemer.

**ADVARSEL: FOR Å FORHINDRE ALVORLIG SKADE ELLER DØD, KOBLE FRA STRØMMEN TIL GARASJEPORTÅPNER FØR DU UTFØRER DENNE INSTALLASJONEN.**

## DRIFTSINFORMASJON:

Utvendig nøkkelåpner er utformet for å gi tilgang til garasjen din fra utsiden i tilfelle strømbrudd og ingen annen tilgang er tilgjengelig. Nøkkelåpneren er designet for bruk med standard-type garasjeporter og garasjeportåpnerer. Om garasjeport og garasjeportåpner er montert på en slik måte at lengden på medfølgende kabel ikke er lang nok, må ekstra kabel skaffes lokalt.

Bildene som følger er vist for illustrasjonsformål og viser kanskje ikke din type tilkoblingspunkt for port og portåpner. Inspiser din spesifikke port og garasjeportåpner før du utfører denne installasjonen. Dette for å sikre at den utvendige nøkkelåpneren vil betjene garasjeportåpnerens skinnekoblingssystem på en trygg og sikker måte.

## TYPE GARASJEPORT:

### Seksjonsport

Låsen installeres vanligvis i den øverste dørseksjonen rett under utløsermekanisme for døråpnevogn.

### Vippeport

Låsen må installeres omtrent midt mellom toppen og bunnen av garasjeporten og rett under portåpnerens vognutløser mekanisme.

## INSTALLASJON:

1. Bor et hull gjennom garasjeporten der du planlegger å plassere midten av låseenheten.
2. Bruk dette hullet til å bore et 3/4" hull med hullsag, omtrent halvveis gjennom porten. Gjør det samme fra innsiden og fullfør det gjennomgående 3/4" hullet med hullsagen fra innsiden av porten. (Denne prosedyren hindrer at du fliser opp materialet i porten og gjelder spesielt garasjeporter av tre).

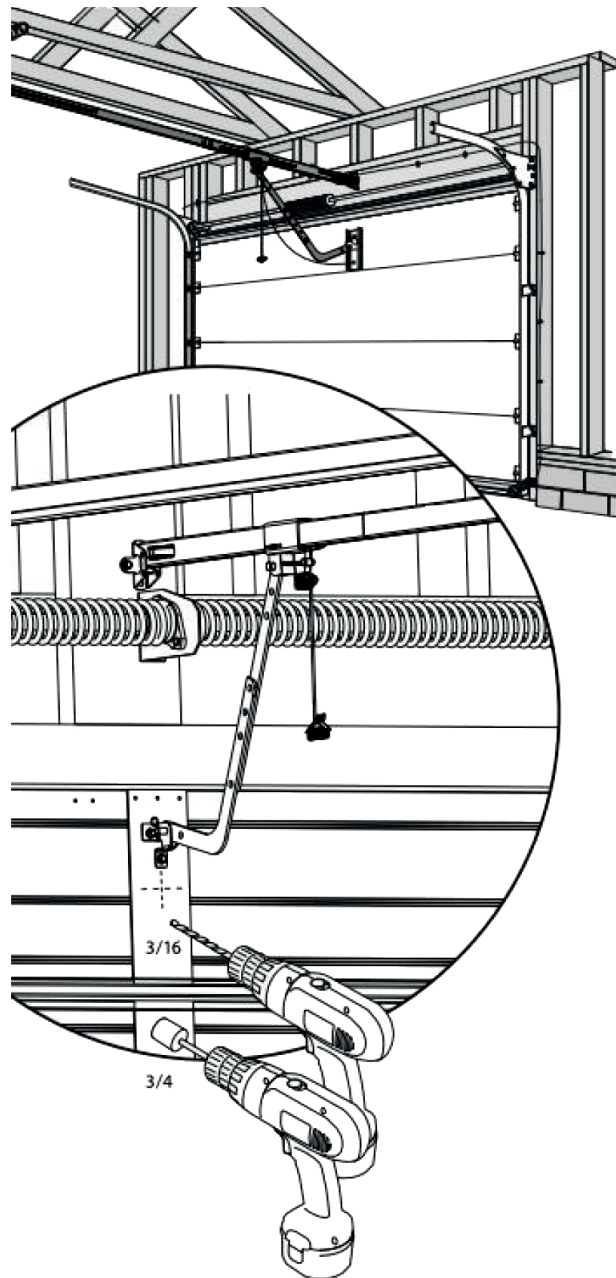

3. Sett inn låseenheten fra utsiden av døren og installer den utvendige nøkkelåpneren. Stram deretter de firkantede festene fra innsiden av døren ved å bruke festestykket.
4. Før metallkabelen gjennom det øverste hullet i portåpnevognen. (Bare belte- og kjedekanalmodeller)

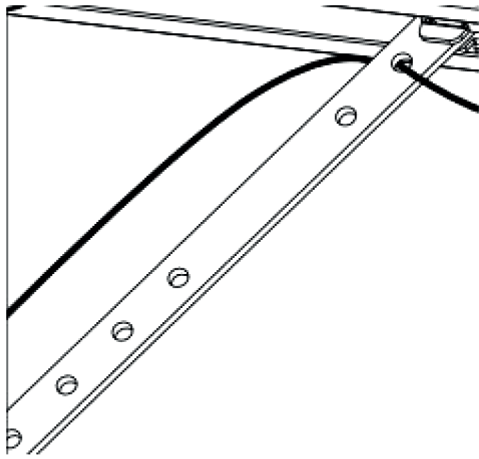

5. Før metallkabelen inn i hullet i portåpnervognen som nødutløserledningen er festet til.
6. Fest på plass og stram metallkabelen med en tang for å feste den. Pass på så du ikke skader utløserhåndtaket av plast.

### **HVORDAN BRUKE UTVENDIG NØKKELÅPNER:**

1. Sett inn nøkkelen, vri den til den låses opp og fjern hele den innvendige låseenheten. Dette gir tilgang til kabelen, som er koblet til portåpnervognen på døråpneren.
2. Trekk ut sylindere og kabelen for å frigjøre vognutløseren slik at garasjeporten kan åpnes manuelt.
3. Sett inn kabel- og låseenheten etter at du har koblet fra vognen og frigjort porten. Sett låssylinderen inn i huset og vri nøkkelen for å låse den utvendige nøkkelåpneren og ta ut nøkkelen.
4. Åpne døren manuelt.
5. Koble til portåpnervognen på garasjeportåpneren i henhold til produsentens instruksjoner.