

# Gebe®

## POWERMAN 15/15 GL

ART.NR. 510190

MANUAL



## VIKTIG !

Les bruksanvisning nøye før bruk og den må følges.

## TEKNISKE DATA

Model	PM 15/15 GL
Art.nr:	510190
Motor	LC152F
HK	1,6
Drivstoff	95 okt
Tankvolum	4 liter
Oljekapasitet	0,45 liter
Startsystem	Snorstart
Lydnivå	66 dbA (7 m)
Mål mm (LxBxH)	330x290x390
Vekt	15 kg

## Pumpe

Pumpetype	Selvsgende
Inn/ut diameter	40 mm
Maks. kapasitet	200 l./min.
Maks. løftehøyde	21 meter
Maks. sugehøyde	6 meter

## FORORD

Vi takker for Deres valg av vannpumpe. Denne bruksanvisningen inneholder nødvendig informasjon og forskjellige prosedyrer for effektiv, økonomisk og sikker drift. For å oppnå sikker drift og lang levetid ber vi dem om å lese bruksanvisningen nøye. For ytterligere detaljer eller opplysninger, ta kontakt med nærmeste forhandler eller importøren.

## MERK

Grunnet konstant forskning og utvikling forbeholder produsent og importør seg retten til å endre spesifikasjoner, utstyr og prosedyrer uten forvarsel.

## SIKKERHETSREGLER

### Brann:

Ved fylling av drivstoff; Stopp motoren, vent i 2 minutter innen påfylling skjer. Unngå gnister, åpen flamme.

Bruk av fyrstikker og røyking er forbudt. Fyll drivstoff opp til angitt nivå. Ved fylling over nivået og annet søl med drivstoff, tørk umiddelbart av. Når drivstoffsolet er tørket kan motoren startes.

## PLASSERING AV VANNPUMPEN:

Vannpumpen må plasseres min. 1 meter fra bygning og andre fysiske hindringer. Området rundt vannpumpen må være fritt for brannfarlige gjenstander (søppel, trespon og lignende) samt eksplosiver (smøremidler, kjemikalier og lignende).

## DRIFT

### Førstegangsbruk av vannpumpen.

Når pumpen benyttes første gang, skal det påfylles vann på pumpen. Skru av påfyllingslokket på toppen av vannpumpen og fyll på et par liter vann. Ved senere bruk er dette ikke nødvendig. (se Etter Bruk)

## UNDER BRUK

Påse at vannpumpen står horisontalt og god tilgang på luft. Unngå å være borti eller flytte vannpumpen under bruk.

Vannpumpen må ikke tildekkes eller stenges inne uten god lufting p.g.a. eksosgasser.

Sjekk at koblingene ved inntak og uttak er skikkelig tette og ordentlig skrudd til.

Hvis du ikke bruker slanger eller pumpen ikke står på bakken, påse at slange/rør er støttet opp slik at dette ikke påfører inn- tak/uttaks koblingene unødvendige påkjenninger da disse er av plast.

- Kjør vannpumpen for fullt inntil vann kommer ut av uttaket/slangen.
- Vannpumpen må aldri kjøres for fullt med mindre den skal fylles eller tømmes.
- Anbefaler alltid å bruke filter/sil på inntaket på vannpumpen for å unngå skader på turbinen i pumpen.
- Inntaksslangen anbefales alltid å ha en rett linje og være så kort som mulig for maksimal effekt.
- Inntaksslangen skal alltid være min. 30 cm under vann for ikke å suge luft.
- Ved pumping fra bekk, elv, innsjø og sjø legg inntaks-slangen/røret min. 1,2 m ut i fra land slik at den suger opp minst mulig småstein, sjøgress, tang og lignende som ligger langs vannkanten.

## ETTER BRUK

Kjør vannpumpen til det ikke lenger kommer vann ut av uttaket. Vannet som nå er igjen kan være der til neste bruk.

**VIKTIG:** Hvis vannpumpen settes bort for lagring eller den benyttes når det er fare for frost må alltid pumpen tømmes for vann etter bruk. Foran på pumpen under uttaket er det en tømmeplugg (FIG. 2), skru opp denne og tøm av vannet.

## SJEKKPUNKTER FØR START

Sjekk at det er nok drivstoff. Kun bruk blyfri (95 okt)  
Ikke fyll helt opp i toppen.

Sjekk oljenivå. Skru ut peilepinnen (FIG. 2), tørk den  
og dypp den i motoren uten og skrues på, sjekk nivå  
på pinnen.

Sjekk området rundt vannpumpen

## START AV MOTOR

Skyv gasshendelen (FIG. 2) litt til venstre, ikke på  
fullt. Vri motor- bryteren på. Dra så rolig i startsnora  
til du får motstand, dra så hardt i startsnora.

## STOPP AV MOTOREN

Skyv gasshendelen (FIG. 2) helt til høyre og vri  
motorbryteren til av.

FIG. 2

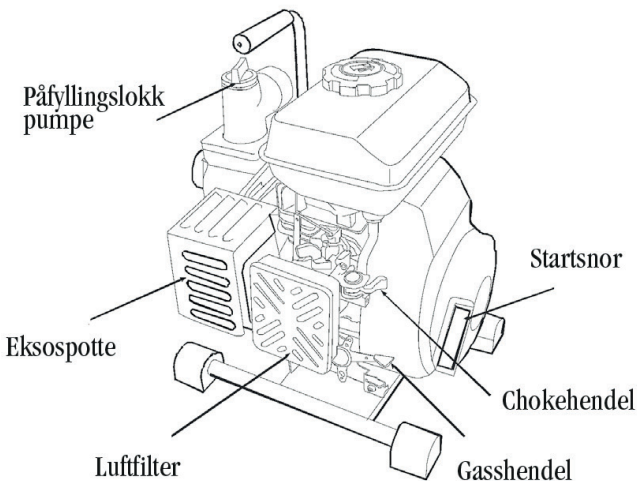
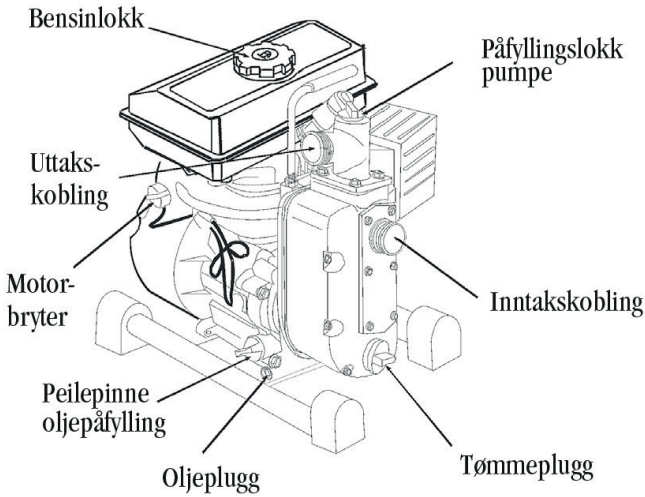

## VEDLIKEHOLD

Sjekk før hver bruk oljenivå og skru etter bolter og muttere om nødvendig.

Førstegangs oljeskift skal skje etter 20 t. drift (kapasitet, se tekniske data side 2)

Olje: Min. kvalitet API SG/SF SAE 10/W40

Deretter skal olje skiftes etter hver 50 t. drift  
Plugg skiftes etter 100 t. drift.

Luftfilter (FIG.3) skal skiftes etter hver 50 t. drift.

Filteret anbefales og renses hvis nødvendig mellom skift intervallene

Anbefaler service etter 600 t. drift eller 2 år.

## SKIFTE OLJE

- Åpne tappepluggen (olje) slik at oljen renner ut.
- Fyll så på olje gjennom oljelokket.

## SKIFTE LUFTFILTER (FIG. 3)

- Skru opp vingemutter på toppen av filterboksen, fjern dekselet og kontroller/skift filter.

## LAGRING AV VANNPUMPEN I MER ENN EN MÅNED

- Tapp av vannet som er i pumpen, løsne tømmepluggen under vannuttaket og tapp av. (FIG. 2). (Gjøres etter hver bruk når det er fare for frost)
- Kjør motoren på lav hastighet noen minutter.
- Tøm av oljen mens motoren ennå er varm og fyll på ny olje.
- Skru ut pluggen og fyll på 2 cl. olje
- Dra i startsnora 2-3 ganger uten å starte motoren for å få distribuert oljen.
- Dra i startsnora til du får motstand.
- Nå er alle ventilene i motoren lukket.
- Tøm av drivstoff.
- Tørk av skitt og lagre maskinen på et tørt sted.

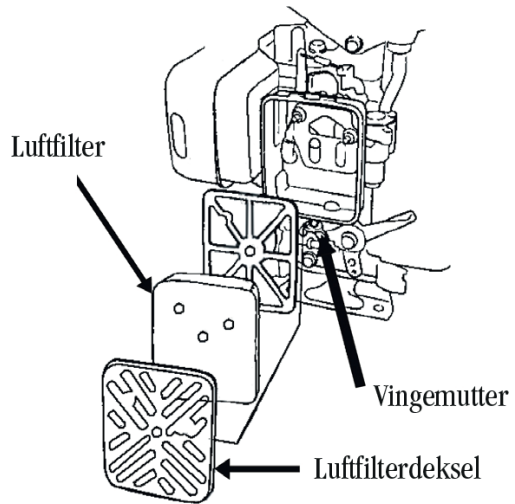

## FEILSØKING VANNPUMPE

NÅR PUMPEN IKKE VIRKER	LØSNING
<ul style="list-style-type: none"> <li>• Fyllvannet i pumpen ikke høyt nok</li> <li>• Inntaksslange lekker</li> <li>• Hastighet på pumpe for lav</li> <li>• Filternett er tett</li> <li>• Løftehøyden er for stor</li> <li>• Ulyd i pumpe eller ikke går rundt</li> </ul>	<ul style="list-style-type: none"> <li>• Etterfyll vann på pumpen</li> <li>• Sjekk inntaksslange, koblinger og pakninger</li> <li>• Sjekk hastighet og årsak</li> <li>• Sjekk og rens opp filteret.</li> <li>• Sjekk løftehøyde oppgitt på pumpen, se data</li> <li>• Sjekk turbin og deler som kan ligge for</li> </ul>
NÅR DEN PUMPER UJEVNT	LØSNING
<ul style="list-style-type: none"> <li>• Skade eller slitt turbin, defekte pakninger</li> <li>• Lav hastighet</li> </ul>	<ul style="list-style-type: none"> <li>• Sjekk turbin, pakninger, skift om nødvendig.</li> <li>• Øk hastighet.</li> </ul>
NÅR DEN PUMPER FOR LITE	LØSNING
<ul style="list-style-type: none"> <li>• Det er luft eller utette slanger</li> <li>• Ujevn gange på motoren</li> <li>• Total løftehøyde for høyt</li> </ul>	<ul style="list-style-type: none"> <li>• Skru av tømmepluggen i bønn frem på pumpen og luft ut. Sjekk tetninger og slanger</li> <li>• Juster motoren, sjekk plugg og luftfilter</li> <li>• Sjekk årsak og juster slanger i forhold</li> </ul>

## FEILSØKING MOTOR

NÅR MOTOREN IKKE STARTER	LØSNING
<ul style="list-style-type: none"> <li>• Kontroller at gasshendel og motorbryter er i rett posisjon</li> <li>• Sjekk om det er drivstoff på tanken</li> <li>• Sjekk om pluggen er ordentlig på</li> <li>• Sjekk tennpluggen</li> <li>• Sjekk om luftfilter er tett/skittent</li> <li>• Sjekk oljenivå (hvis motoren har oljevakt)</li> </ul>	<ul style="list-style-type: none"> <li>• Sjekk at gasshendel står litt til venstre og at motorbryter står på (I)</li> <li>• Hvis tanken er tom, etterfyll.</li> <li>• Demonter pluggen, sett den på igjen og sjekk at den sitter godt</li> <li>• Hvis pluggen er våt eller sotet, tørk/rengjør. Om nødvendig skift plugg.</li> <li>• Rengjør luftfilteret, om nødvendig skift filter.</li> <li>• Sjekk peilepinnen og etterfyll.</li> </ul>

**Declaration of conformity**  
**Samsvarserklæring**  
**Försäkran om överensstämmelse****Mega Norge AS**  
**Øvre Flatås vei 4b**  
**N-7079 Flatåsen**

Declares that this product complies with the requirements of the following directives and standards  
Bekrefter at dette produktet er i samsvar med følgende direktiver og standarder  
Intygar att denna produkt överensstämmer med kraven i följande direktiv och standarder

**Product..** Waterpump / Vannpumpe / Vattenpump**Model ....** 510190 / Gebe PM 15/15 GL

Machinery Directive 2006/42/EC	EN ISO 8528-13:2016	
EMC Directive 2014/30/EU	EN 55012:2007+A1 EN61000-6-1:2007	
2000/14/EC with amendment 2005/88/EC	EN ISO 3744: 2010	

Anders Krigsvoll  
Director/Daglig leder/VD

Flatåsen, Norway 01.03.2021